

## Anexo 6: Informe Técnico de Fundamentos y Justificación de la Arquitectura

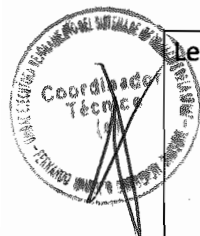

CONCEPTO	TECNOLOGÍA RECOMENDADA	JUSTIFICACIÓN (ASPECTOS CLAVE)
API Gateway	Kong / Nginx	<ul style="list-style-type: none"> <li>• Extensibilidad</li> <li>• Rendimiento</li> <li>• Control de Seguridad</li> </ul>
Orquestación de <i>Microservicios</i>	Kubernetes	<ul style="list-style-type: none"> <li>• Confiabilidad y Madurez</li> <li>• Utilización por grandes <i>players</i></li> <li>• Fácil Manejo y Monitoreo</li> <li>• Auto escalabilidad basada en métricas</li> </ul>
<i>Data Streaming</i>	Kafka	<ul style="list-style-type: none"> <li>• La solución con más alto <i>throughput</i></li> <li>• Madurez de la herramienta</li> <li>• Utilización por grandes <i>players</i></li> <li>• Facilidad de implementación orientada a eventos con el uso de tópicos</li> <li>• Bibliotecas de fácil integración con Java y SpringBoot</li> </ul>
Monitoreo de <i>Microservicios</i>	Prometheus y Grafana	<ul style="list-style-type: none"> <li>• Extensibilidad de métricas y Dashboards</li> <li>• Rendimiento optimizado de Prometheus con el almacenamiento de series temporales</li> <li>• Lenguaje de consulta flexible</li> <li>• Diversos paneles pre configurados listos para el uso</li> </ul>
Framework de Desarrollo	SpringBoot ReactiveX +	<ul style="list-style-type: none"> <li>• Productividad</li> <li>• Fácil encapsulamiento en <i>containers</i></li> <li>• Mejor organización de dependencias</li> <li>• Interoperabilidad con herramientas de mercado para el ecosistema de microservicios</li> <li>• Madurez</li> <li>• Grande comunidad de desarrollo</li> <li>• Mano de obra calificada en el mercado</li> </ul>





Lenguaje de Programación	Java	<ul style="list-style-type: none"><li>• Lenguaje de alto nivel con recursos avanzados de ingeniería de software, como expresiones Lambda</li><li>• Compatibilidad con el <i>framework</i> SpringBoot, conque, permite el uso de las bibliotecas del ecosistema de microservicios</li><li>• Madurez, ya que siempre fue destinada para ejecución en diferentes arquitecturas sobre una JVM. Así, se muestra una opción estable y segura independiente del sistema operativo.</li><li>• Mano de obra calificada disponible en el mercado, es el lenguaje más utilizada en el ambiente corporativo</li></ul>
Repositorio de Código y Control de Versión	Git + GitLab	<ul style="list-style-type: none"><li>• Flexibilidad del flujo de trabajo</li><li>• Modelo distribuido de control de versiones, permite incluso el uso offline</li><li>• Facilidad en el proceso de gestión de configuración</li><li>• Flexibilidad para configuración sea en Nube u On-Premise</li></ul>
Análisis de Código	SonarQube	<ul style="list-style-type: none"><li>• Inspección continua de código</li><li>• Detección problemas difíciles</li><li>• Centralización de la calidad</li><li>• Grande comunidad de desarrollo</li><li>• Fácil integración con sistemas CI/CD</li></ul>
Plataforma de Container	Docker	<ul style="list-style-type: none"><li>• La principal solución de mercado para <i>containers</i></li><li>• Es la base para todas las demás herramientas de la arquitectura orientada a microservicios</li><li>• Facilita la auto escalabilidad</li><li>• Permite el almacenamiento de la infraestructura como código</li></ul>
Integración Continua	Jenkins	<ul style="list-style-type: none"><li>• Solución completa para CI/CD</li><li>• Sin costo de licencia</li><li>• Puede automatizar todo tipo de tareas relacionadas con la construcción, prueba y entrega o implementación de software</li></ul>



 Configuraciones de Aplicación	de Consul	<ul style="list-style-type: none"> <li>• Flexibilidad en la creación de pipelines de integración continua</li> </ul>
Bases de Datos	MongoDB - NoSQL propietario del CSP	<ul style="list-style-type: none"> <li>• Considerando la importancia del servicio de base de datos en el proyecto de Cuenta Única, la disponibilidad ofrecida por los <i>Cloud Service Providers</i> (CSP) es un factor crítico para la selección de la base de datos</li> <li>• Aún que se traten de herramientas propietaria, poseen una implementación o API se entiende que una opción propietaria estará presente en los principales CSP con similar naturaleza de ventaja).</li> <li>• Las garantías de disponibilidad y acuerdos SLA son una ventaja competitiva de las soluciones de los CSP</li> </ul>

NOTA: Las tecnologías aquí mencionadas, se pueden cambiar por tecnologías similares u homólogas, siempre y cuando cuenten con soporte del Proveedor de Plataforma de LA SUNAT y estén basados en productos open source, adicionalmente en este sentido, en el punto 7.2.3.1 Etapa de Preparación de Ambientes se indica el mecanismo.



## Anexo 7: Modelo Lógico de la Arquitectura de Datos

### AED – AGENTE DE EXTRACCIÓN DE DATOS

Es el componente responsable por capturar los datos en los sistemas legacy y someterlos al procesamiento en nube través de un protocolo estándar, garantizando que ninguna información sea perdida. La Ilustración 1 representa el modelo lógico del Agente Extractor de Datos que es responsable por los controles técnicos de recibimiento y reproceso de la información por los servicios en Nube.



Ilustración 1 – AED (Agente Extractor de Datos)

Entidad	Descripción
DatosExtraidos	Informaciones extraídas de los sistemas legacy y controles de transmisión y procesamiento.
ParametroReproceso	Parámetros de reproceso de la información en caso de error reportado por los servicios de Nube.

### SOLICITUD

Es el componente responsable por recibir en la nube las informaciones provenientes del componente agente extractor de datos (AED), haciendo la “ingestión de datos” (1) para el “data stream” (2).

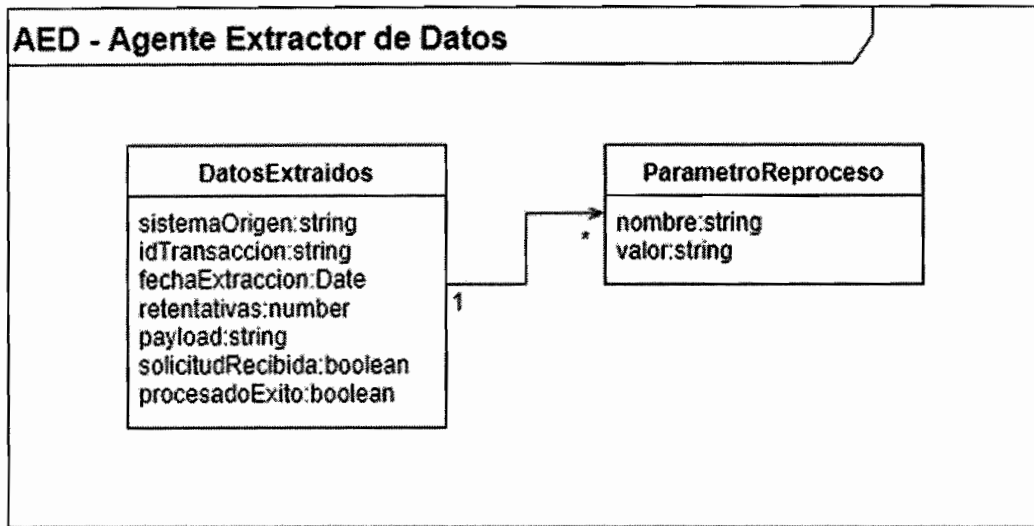
Proceso de adquisición de datos por un módulo o herramienta;

Concepto que describe el procesamiento de un flujo continuo de informaciones, que es una de las tecnologías empleadas en la arquitectura de Nube de la solución de cuenta única.

La Ilustración 2 representa el modelo lógico del componente SOLICITUD que representa un Documento Origen, o sea, la información en formato estándar recibida por el componente AED para procesamiento.



Ilustración 2 – Solicitud (Documento Origen)

Entidad	Descripción
RegistroControl	Documento generado en los sistemas legacy y transmitida través protocolo standard.
DocumentoOrigen	Representación en formato estándar de la información con origen en los sistemas legacy.
Encabezado	Informaciones comunes a todas las casillas.
Casilla	Identificación de los campos que componen un documento generado en los sistemas legacy, expresado en términos de código, nombre y valor.
DetalleDocumento	Información complementar al encabezado.

**MOTOR**

Se define como motor el conjunto de componentes responsable por procesar la información presente en el "data stream", originalmente provenientes del componente solicitud (3.1). Los componentes en motor son:

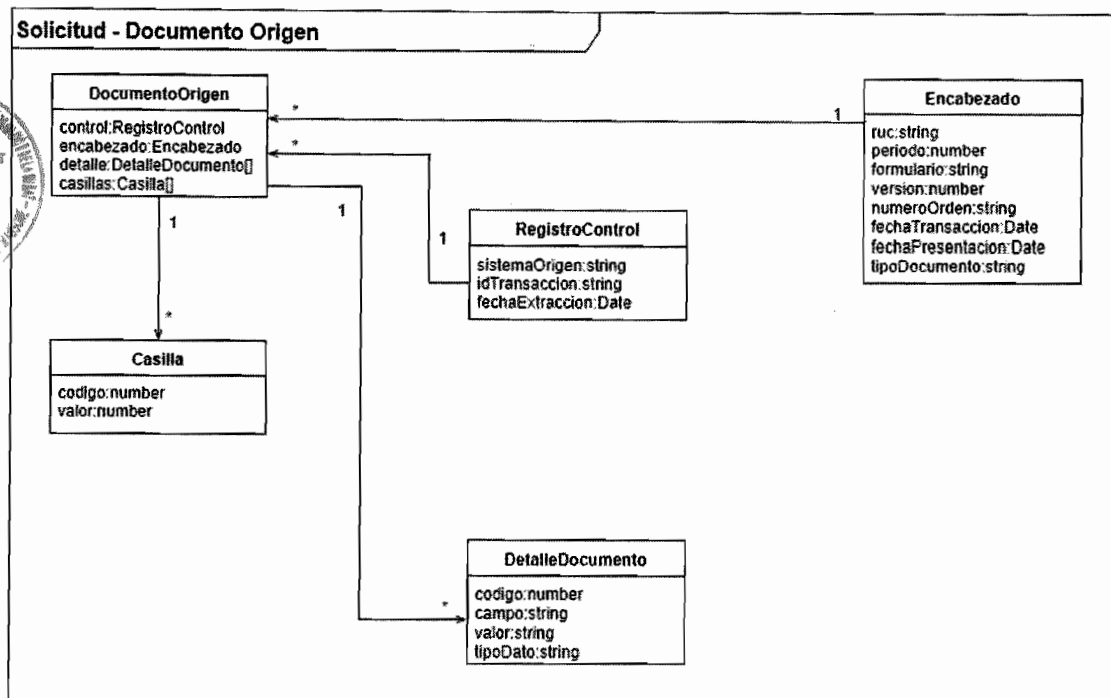
- Configuración;
- Validación;
- Motor de documentos normalizados (DN);
- Cálculo de DN;
- Motor lanzamiento.





Diagrama Conceptual de la Cuenta Única

### CONFIGURACIÓN

Componente responsable por mantener las configuraciones empleadas por los componentes validación, motor de DN y motor de lanzamiento.

### REGLAS DE NORMALIZACIÓN

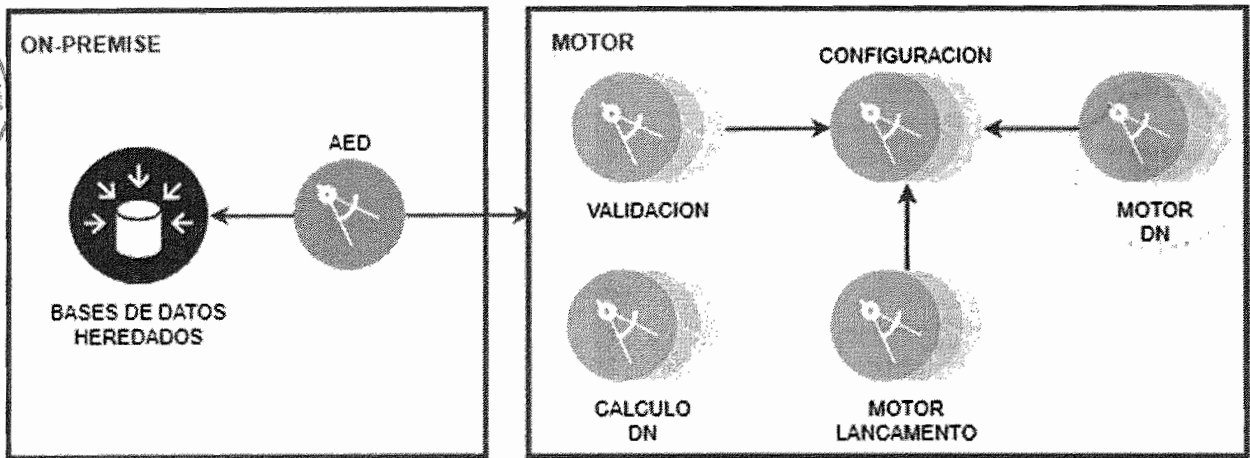
La Ilustración 3 representa el modelo lógico de registro de reglas de normalización del componente CONFIGURACIÓN.



Ilustración 3 – Configuración de Reglas de Normalización



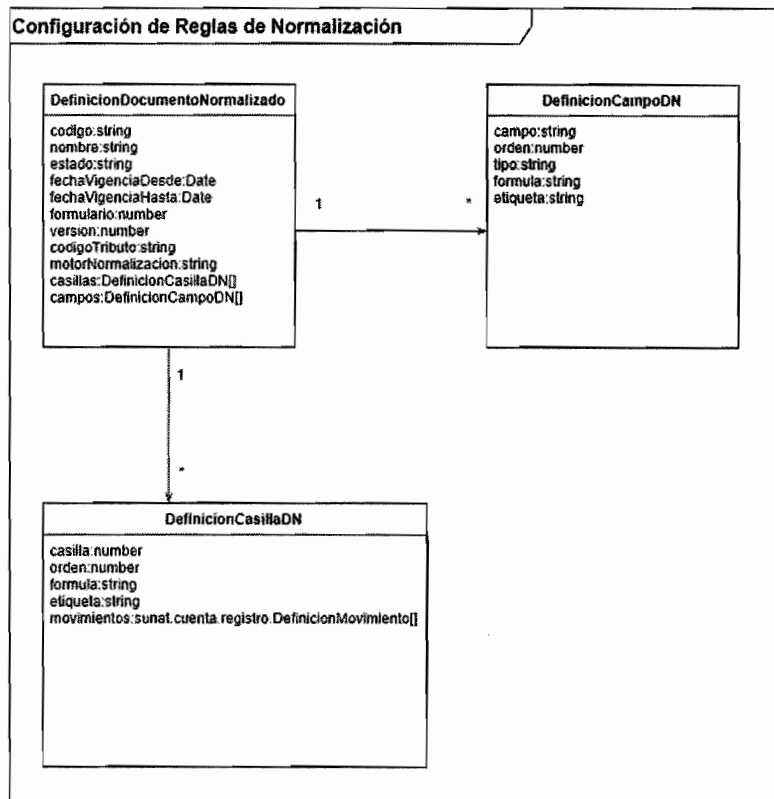

Entidad	Descripción
DefinicionDocumento Normalizado	Registro que representa una parametrización de DN que es interpretada por el motor de la cuenta.
DefinicionCampoDN	Contiene la definición de campos del DN que pueden representar informaciones que no necesariamente son montos o conceptos.
DefinicionCampoValidacion	Contiene las reglas de validación a aplicar en una casilla del DN, de forma a garantizar que la información contenida es válida y consistente.
DefinicionCasillaDN	Contiene la definición de una casilla (monto de un concepto) del DN que puede ser computada con base en formulas a partir de casillas del documento origen o con base en funciones de datos predefinidas de la cuenta única.

### REGLAS DE REGISTRO DE MOVIMIENTOS EN CUENTA

La Ilustración 4 representa el modelo lógico de registro de reglas de movimientos en cuenta del componente CONFIGURACIÓN.



Ilustración 4 - Reglas de registro de movimientos en cuenta



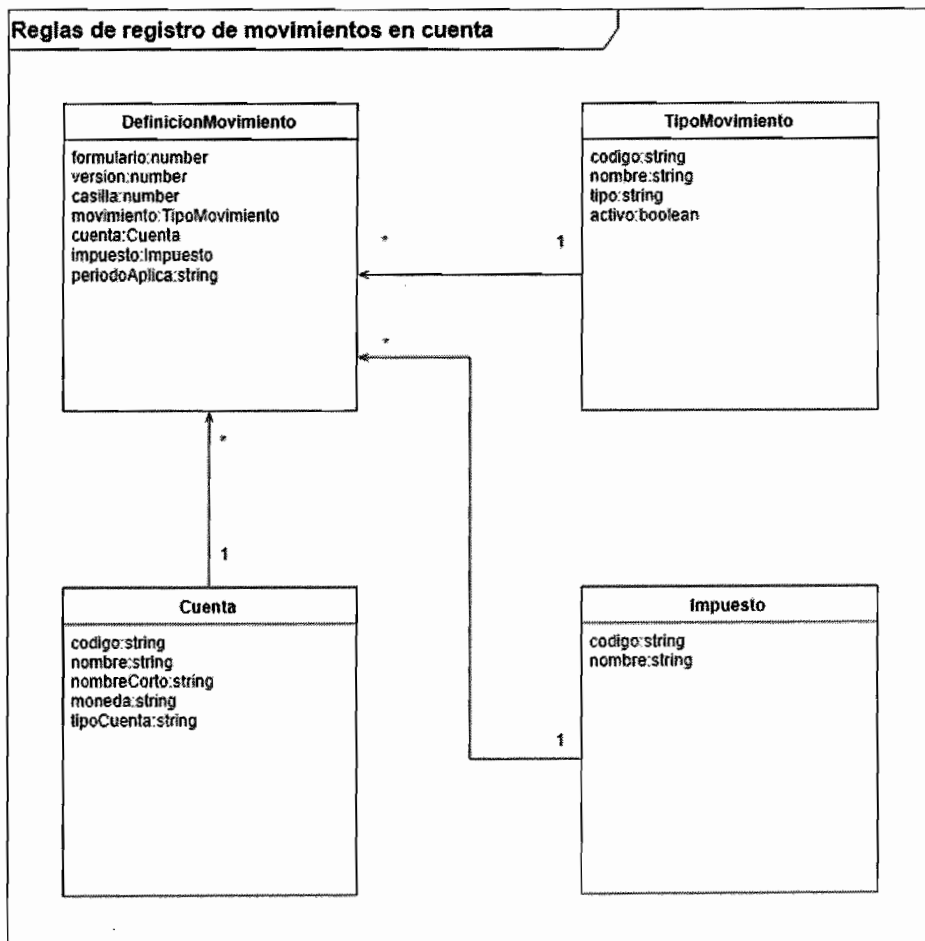
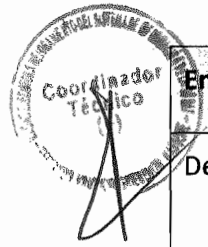

Entidad	Descripción
DefinicionMovimiento	Define las reglas de generación de movimientos en cuenta, con base en el número del formulario y casillas en procesamiento.
TipoMovimiento	Descripción asociada al movimiento lanzado en cuenta.
Cuenta	Cuenta en la cual se generará el movimiento.
Impuesto	Impuesto para el cual se generará el movimiento.

### VALIDACIÓN

Componente responsable por la validación de los objetos (1) producidos por el componente solicitud, de forma a garantizar que sus atributos (2) son consistentes con las reglas de validación mantenidas por el componente configuración.

- (1) Nombre dado a una estructura de datos, que en último análisis especifica como los componentes intercambien informaciones;
- (2) Nombre de los atributos que componen los objetos.





Ilustración 5 - Validación de Reglas de Documentos



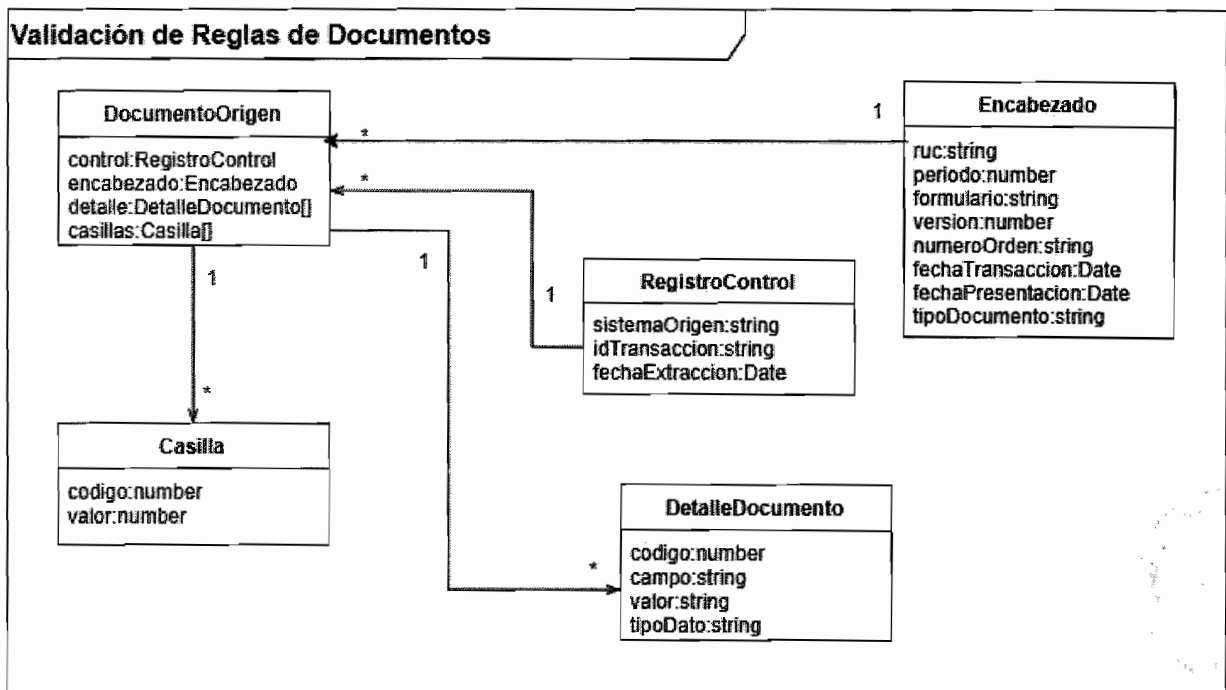

Entidad	Descripción
 RegistroControl	Documento generado en los sistemas legacy y transmitido a través de un protocolo estándar.
DocumentoOrigen	Representación en formato estándar de la información con origen en los sistemas legacy.
Encabezado	Informaciones comunes a todas las casillas.
Casilla	Identificación de los campos que componen un documento generado en los sistemas legacy, expresado en términos de código, nombre y valor.
DetalleDocumento	Información complementar al encabezado.

#### MOTOR DN

Componente responsable por el enriquecimiento (1) de los objetos producidos por el componente validación, añadiendo las fórmulas (2) a las casillas cuyo valor es derivado del valor de otras casillas u obtenido de otras fuentes.

- (1) Consiste en añadir nuevos atributos a objetos existentes, tornando así a información que expresan más completa;
- (2) Fórmula matemática que define el valor de una casilla en función del valor de otras casillas.

La Ilustración 6 representa el modelo lógico del registro de documentos normalizados generados por el componente MOTOR DN.





Ilustración 6 – Registro de Documentos Normalizados

Entidad	Descripción
DocumentoNormalizado	Registro del documento normalizado.
Encabezado	Informaciones generales del DN, como RUC, período y tributo.
Control	Informaciones de control del proceso de normalización.
Campo	Contiene los campos del DN que pueden representar informaciones que no necesariamente son montos o conceptos.
Casilla	Contiene casillas (monto de un concepto) del DN que puede ser computada con base en formulas a partir de casillas del documento origen o con base en funciones de datos predefinidas de la cuenta única.

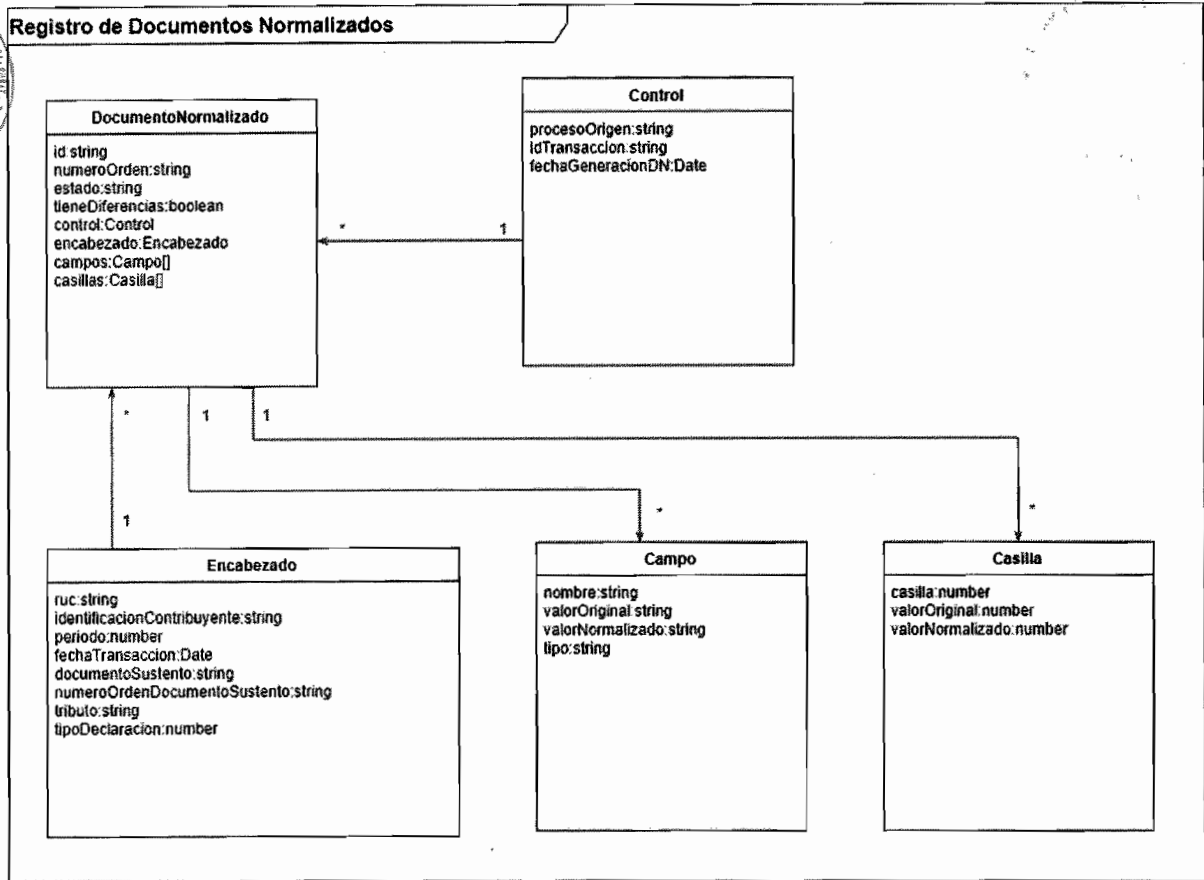
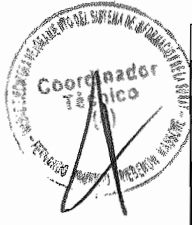

**CÁLCULO DN**

Componente responsable por el procesamiento de las fórmulas en los objetos producidos por el componente calculo DN, produciendo así nuevos atributos con los datos producidos. La Ilustración 7 representa el modelo lógico del registro de documentos normalizados calculados por el componente CÁLCULO DN.



Ilustración 7 – Cálculo de Documentos Normalizados

Entidad	Descripción
DocumentoNormalizado	Registro del documento normalizado.
Encabezado	Informaciones generales del DN, como RUC, período y tributo.
Control	Informaciones de control del proceso de normalización.
Campo	Contiene los campos del DN que pueden representar informaciones que no necesariamente son montos o conceptos.
Casilla	Contiene casillas (monto de un concepto) del DN que puede ser computada con base en formulas a partir de casillas del documento origen o con base en funciones de datos predefinidas de la cuenta única.

### MOTOR LANZAMIENTO

Componente responsable por el procesamiento de las fórmulas en los objetos producidos por el componente calculo DN, generando así nuevos atributos. La Ilustración 8 representa el modelo lógico del registro de movimientos en cuenta por el componente MOTOR LANZAMIENTO.

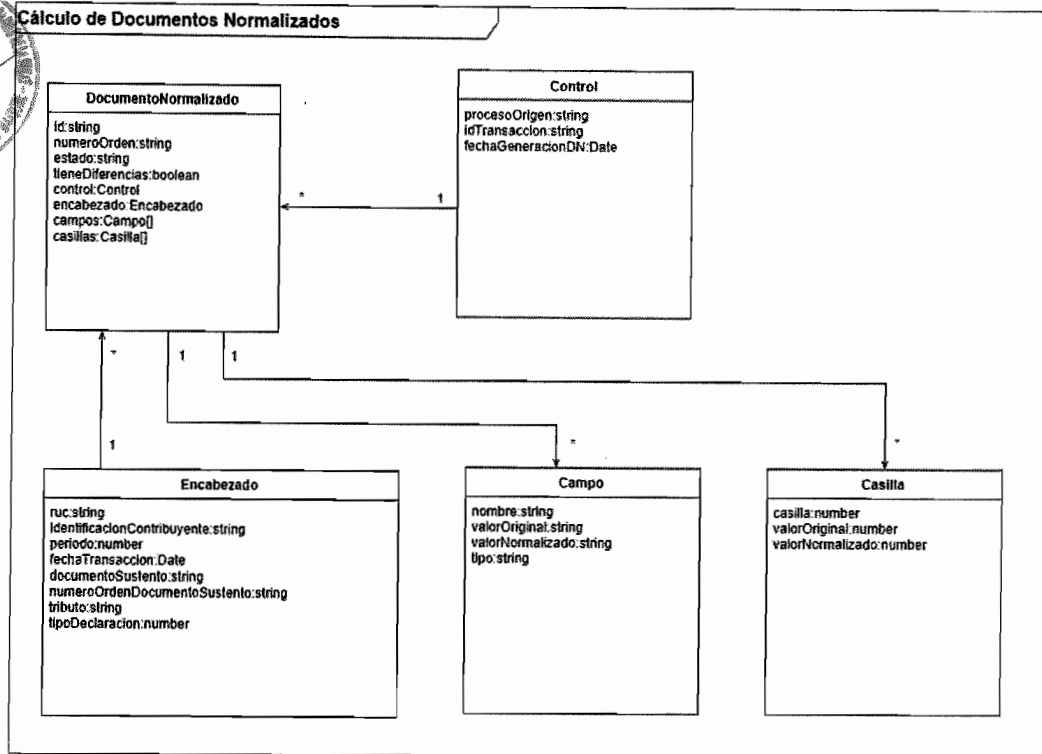
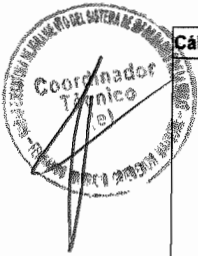



Ilustración 8 – Registro de Movimientos de Cuenta Única

Entidad	Descripción
CuentaUnica	Entidad de cuenta única del contribuyente.
MovimientoCuenta	Entidad con los registros de movimientos de cuenta.



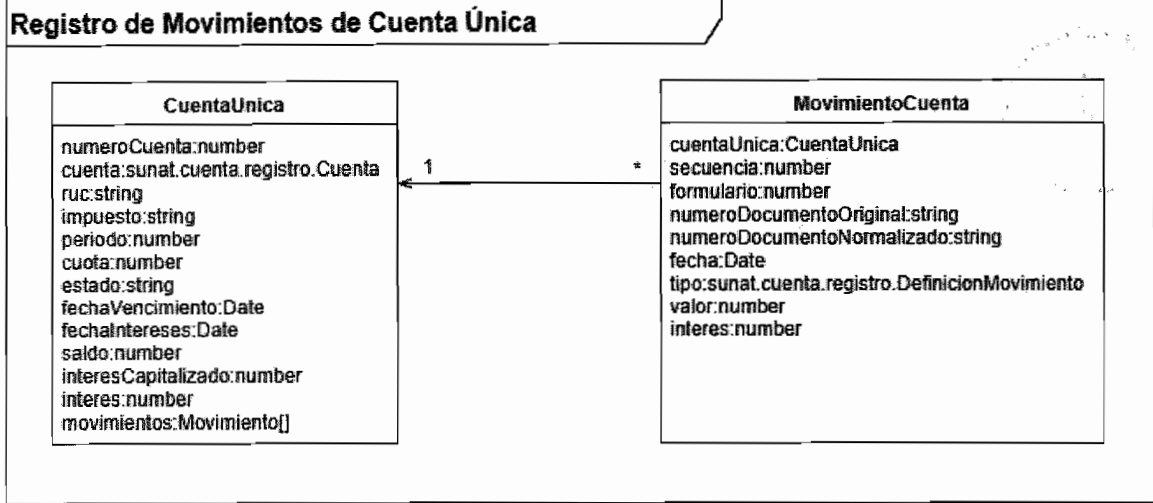

Ilustración 9 – Registro de Cuentas de Control

Entidad	Descripción
CuentaControlRetencionesPercepcionesIgvSujeto	Cuentas de control de retenciones o percepciones del IGV del Sujeto
CuentaControlRenta4taCategoria	Cuentas de control de rentas de 4ta categoría
CuentaControlPagoRenta	Cuentas de control de pagos de Renta
CuentaControlRetencionesPercepcionesIgvAgente	Cuentas de control de retenciones o percepciones del IGV del Agente



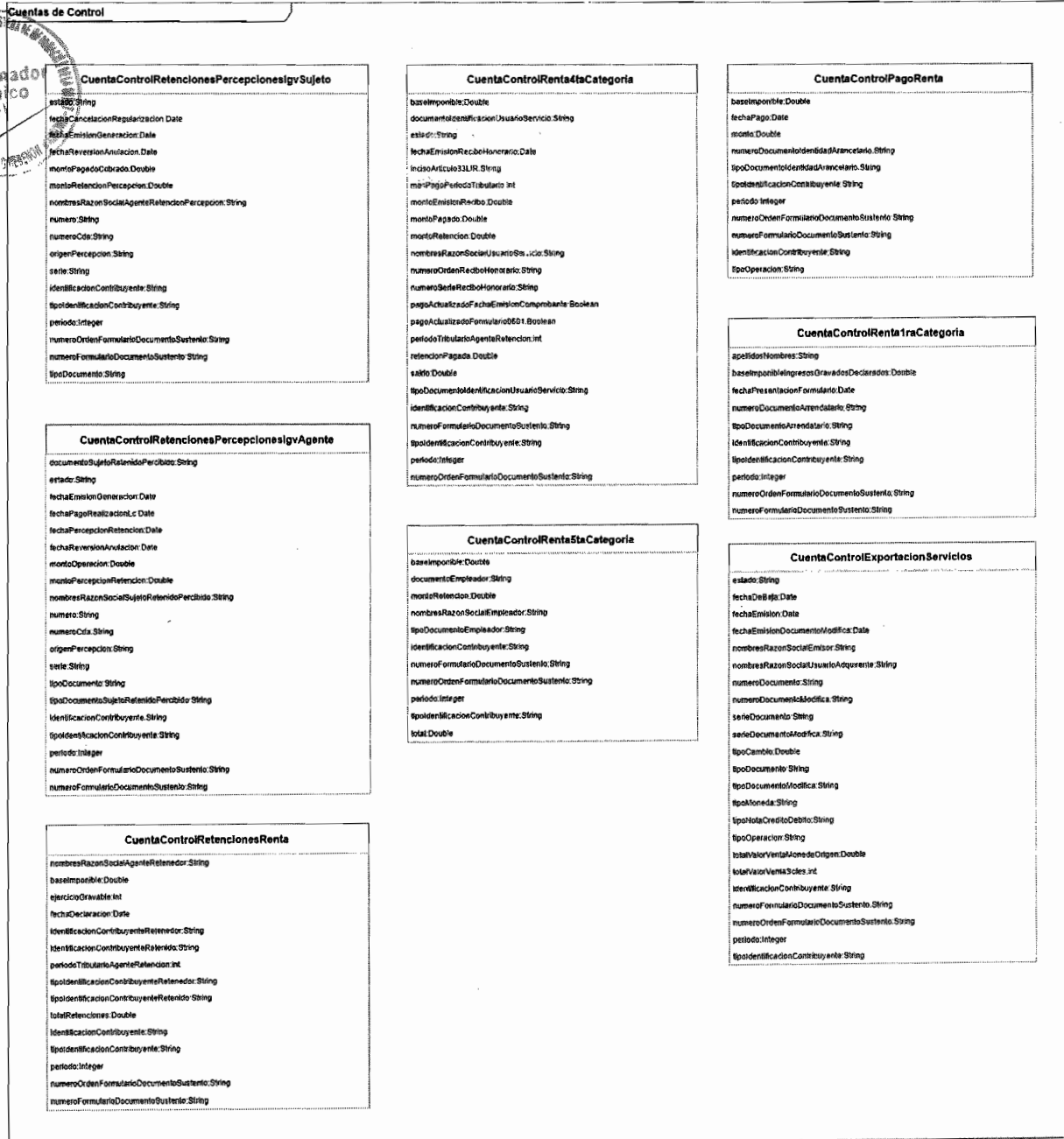
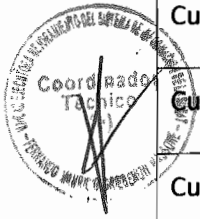

CuentaControlRenta1raCategoria	Cuentas de control de rentas de 1ra categoría
CuentaControlRenta5taCategoria	Cuentas de control de rentas de 5ta categoría
CuentaControlExportacionServicios	Cuentas de control de exportación de servicios
CuentaControlRetencionesRenta	Cuentas de control de retenciones de renta

## 1. PROCESOS

En este capítulo, se representarán las estructuras de datos y vistas que deberán soportar los procesos descritos en las Historias de Usuarios Épicas.

### EP001 – COMPENSACIONES





Ilustración 10 – Procesos de compensaciones.



Entidad	Descripción
 Coordinador Tributos	Registro de los tributos.
ReglaTributo	Reglas de aprobación de acuerdo con los tipos de tributos
ReglaTributoDet	Detalle de las reglas de los tributos
SolicitudComp	Solicitud de las compensaciones de saldos de deudas de la cuenta
SolicitudCompResol	Resolución de las solicitudes de compensación
PersonSupervisor	Persona encargada de la validación de la solicitud de compensación
Consulta Solicitud Compensacion	Vista para consultar las solicitudes de compensaciones
Consulta Saldo Cuenta	Consulta saldo de las cuentas

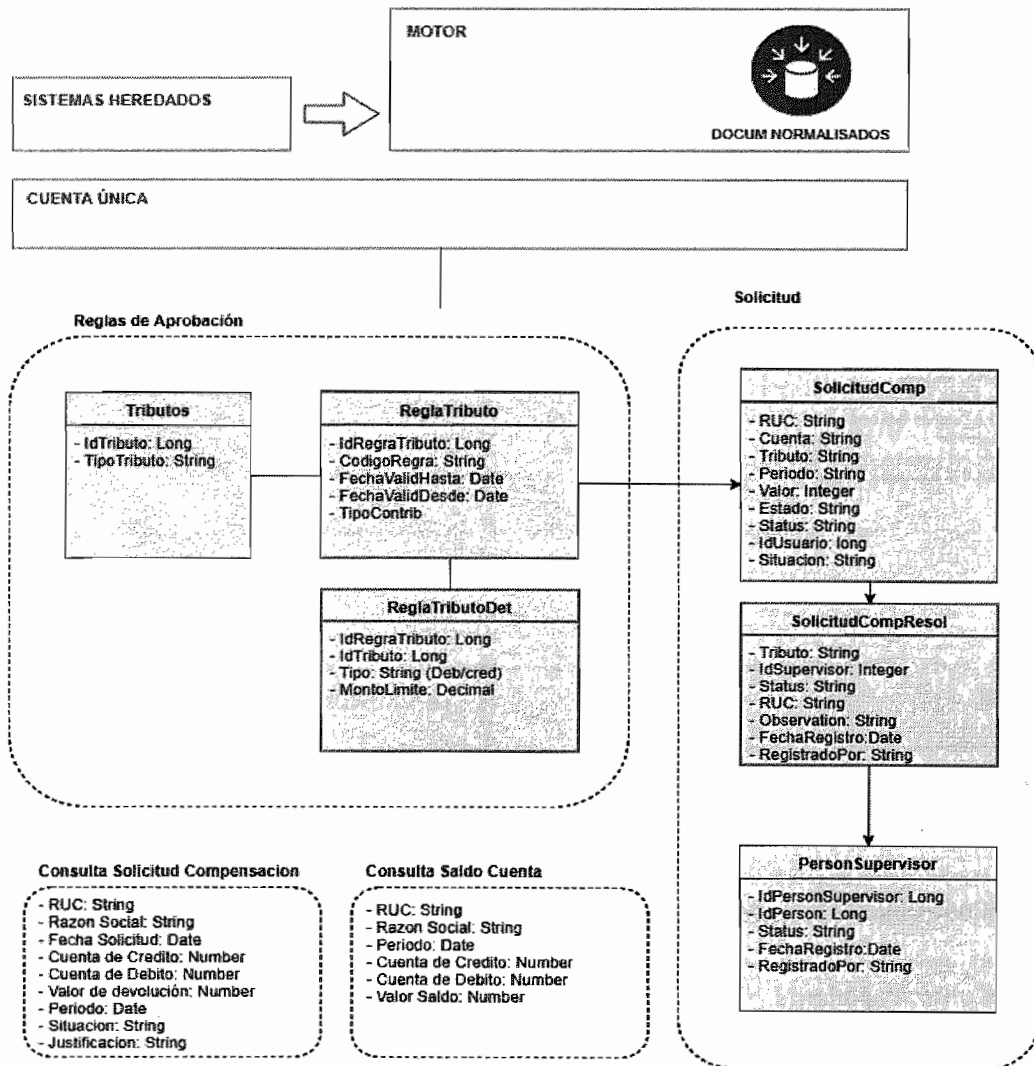



**EP002 – SUSPENSIÓN**



Ilustración 11 – Procesos de suspensión.

Entidad	Descripción
DocSuspension	Registro del documento con solicitud de suspensión.
DocSuspAprobacion	Registro de Aprobación/Reprobación de los documentos de suspensión
PersonSupervisor	Persona supervisor
Consulta Suspenciones	Vista para consultar los documentos de suspensión en borrador
Listar motivos de suspensión manual	Lista os motivos de suspensión manual en la cuenta





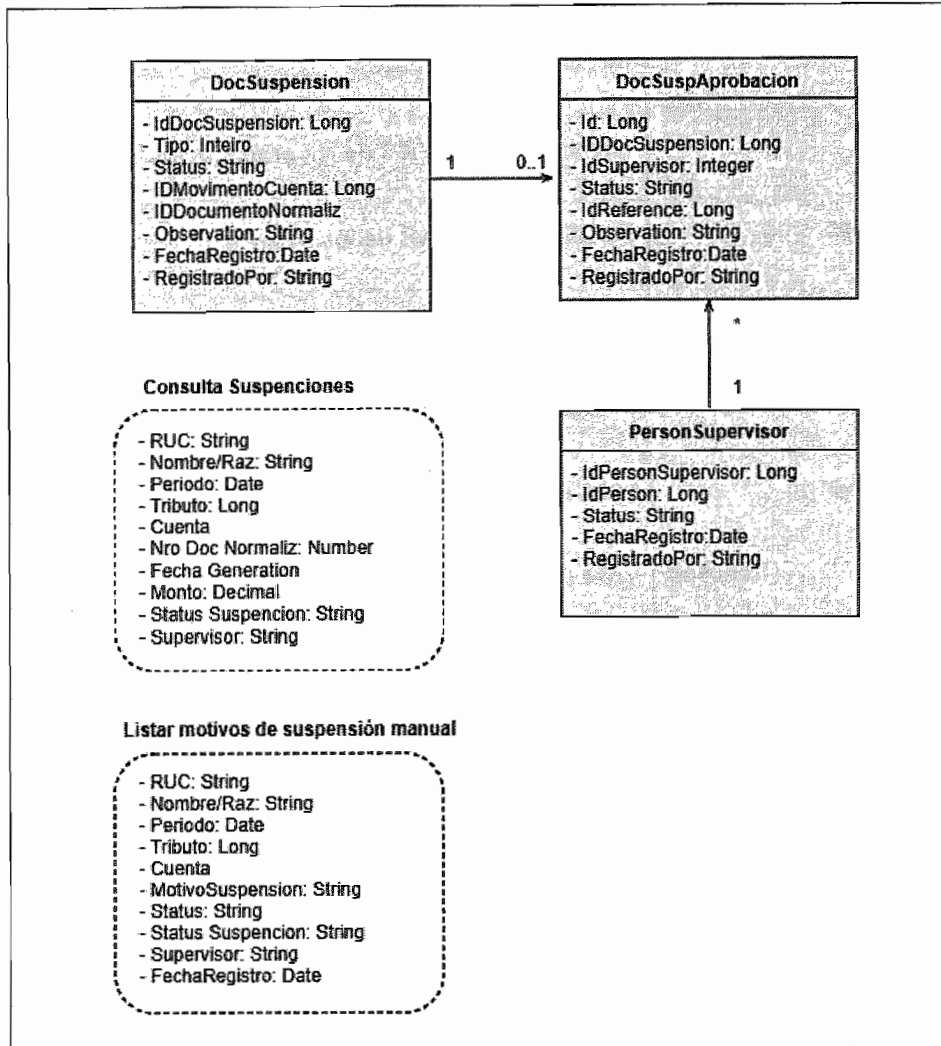
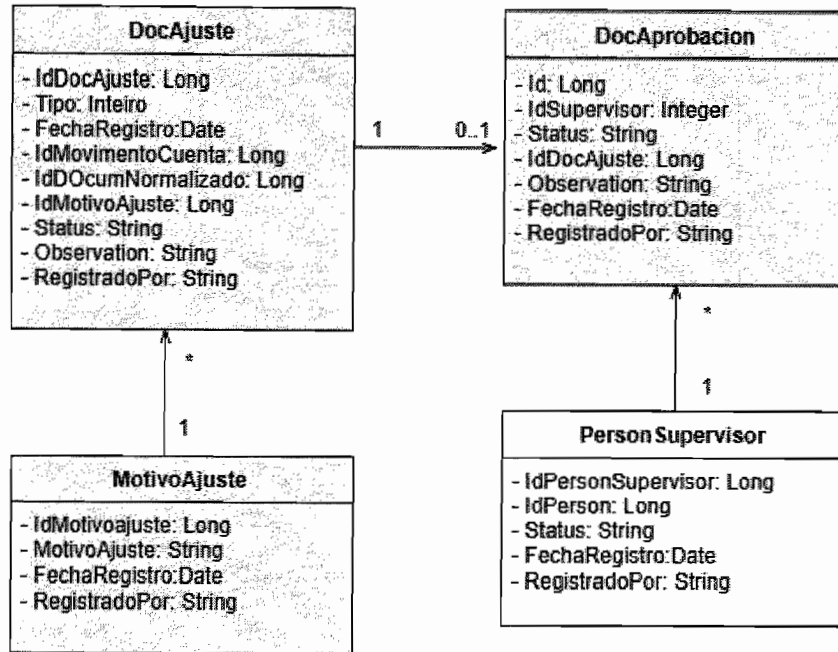
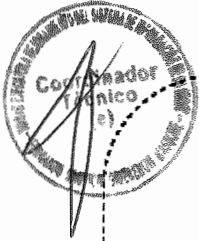

**Lista Ajustes**

- RUC: String
- Razon Social: String
- Fecha Solicitud: Date
- Status: String
- FechaRegistro: Number
- RegistradoPor: String
- Periodo: Date
- MotivoAjuste: String
- Justificacion: String

**Lista Motivos Ajuste**

- IdMotivoAjuste: Long
- MotivoAjuste: String
- FechaRegistro: String

Ilustración 12 – Procesos de ajustes.

Entidad	Descripción
DocAjuste	Relación de documentos de ajuste.
DocAprobacion	Registro de Aprobación/Reprobación del documento
PersonSupervisor	Persona supervisor
Lista Ajustes	Lista solicitudes de ajustes en cuenta
Lista Motivos ajuste	Lista motivos de ajuste



EP004 – COMUNICACIÓN DE DIFERENCIAS.

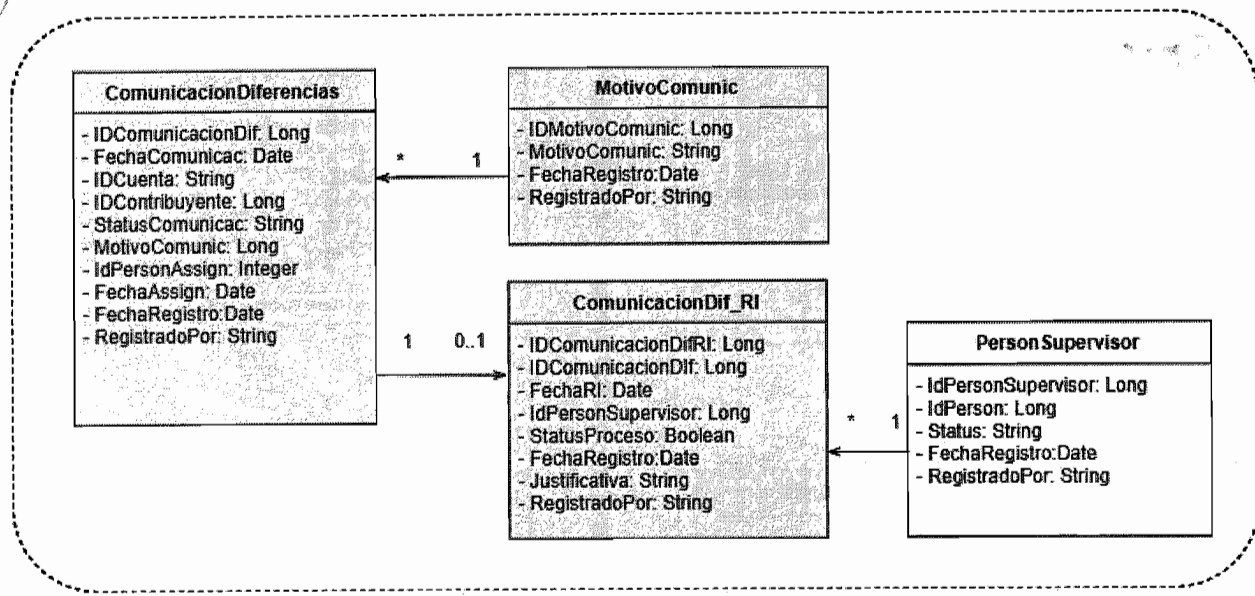
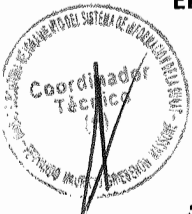

Consulta Solicitudes Diferencias

- RUC: String
- Razon Social: String
- Fecha Solicitud: Date
- Periodo: Date
- Tributo: String
- Tipo Solicitud: Integer
- Status: String
- Data Evaluación: String
- Justificacion RI: String

Lista Motivos Comunic

- IDMotivoComunic: Long
- MotivoComunic: String
- FechaRegistro: Date
- RegistradoPor: String

Ilustración 13 – Registro de comunicación de diferencias.

Entidad	Descripción
ComunicacionDiferencias	Registro de comunicación de diferencias con Cuenta del contribuyente.
ComunicacionDif_RI	RI de la Comunicación de diferencias
MotivoComunic	Tabla con los motivos de las comunicaciones
PersonSupervisor	Persona supervisor
Consulta Solicitudes Diferencias	Vista para consultar las solicitudes de diferencias
Lista Motivos Comunic	Lista motivos comunicación de diferencias



EP005 – RECONOCIMIENTO DE PAGO CON ERROR.



Ilustración 14 – Reconocimiento de pago con error.

Entidad	Descripción
SolicitudReconocError	Registro de los documentos de solicitud de reconocimiento.
Consulta Saldo Cuenta	Consulta monto de créditos registrados en la cuenta
Person	Tabla general de personas
PersonSupervisor	Persona del equipo de funcionarios de SUNAT
CuentaUnica	Entidad de cuenta única del contribuyente.
MovimientosCuenta	Entidad con los registros de movimientos de cuenta.
Lista Solicitud Reconoc Error	Lista Solicitudes de reconocimiento de pago con error



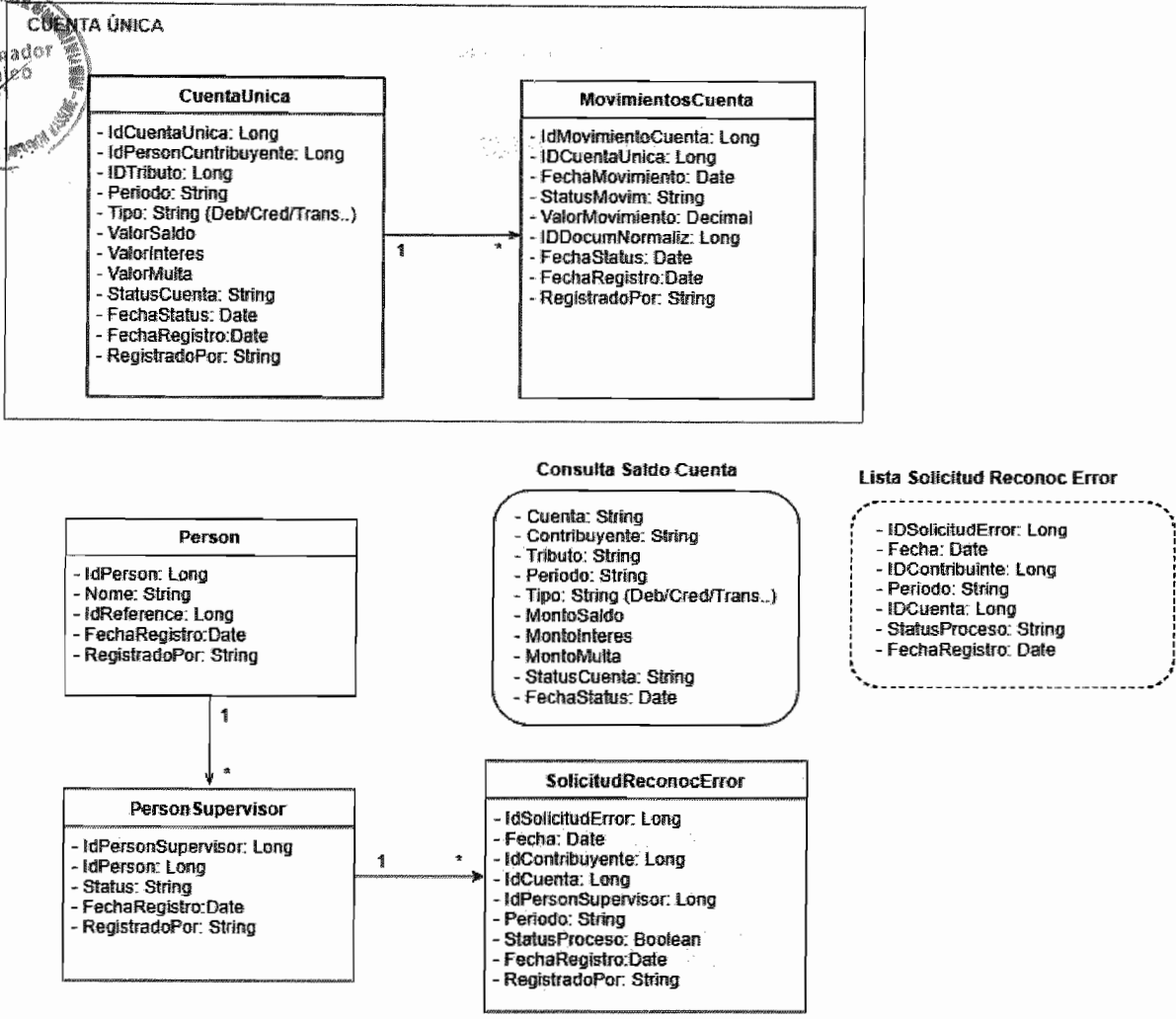
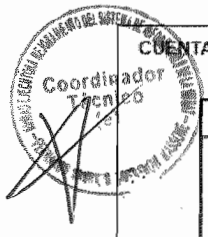

**EP006 – MODIFICACIÓN DE DATOS.**



Ilustración 15 – Modificación de datos.

Entidad	Descripción
SolicitudModificDatos	Registro de solicitud de modificación de datos del contribuyente.
SolicitudModificDatosRI	RI de la Solicitud de modificación de datos del contribuyente
Consulta Solicitud Modific Datos	Consulta Solicitud de modificación de datos
PersonSupervisor	Persona del equipo de funcionarios de SUNAT que asigna casos de modificación de datos del contribuyente.



EP007 – VEREDICTOS DE RECTIFICATORIA.

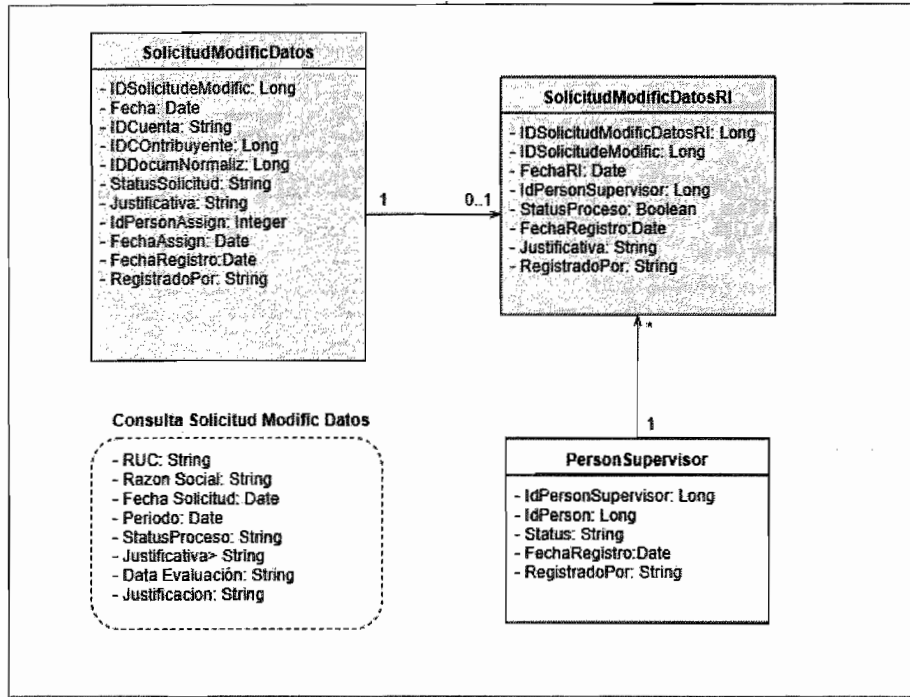

Ilustración 16 – Registro de veredictos de rectificatoria.

Entidad	Descripción
Rectificatoria	Registro de los documentos de Rectificatoria.
RectificatoriaVeredicto	Registro de Aprobación/Reprobación de los documentos de rectificatoria
PersonSupervisor	Persona supervisor
Consulta de Rectificacion	Listar documentos de Rectificatoria en borrador
Consulta RI Veredicto Rectificatoria	Consulta datos de RI de Veredictos de Rectificatoria



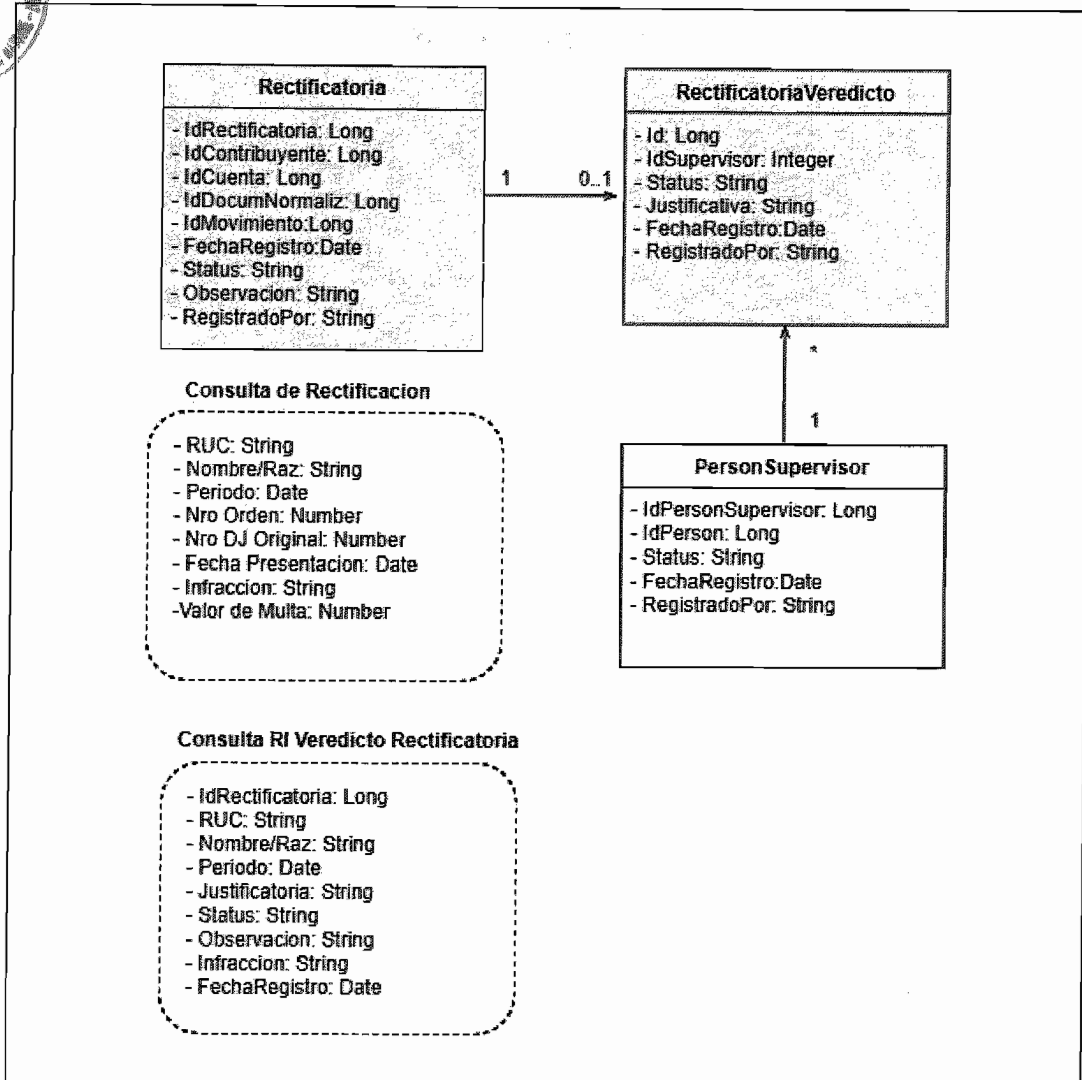
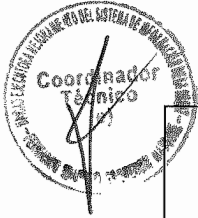
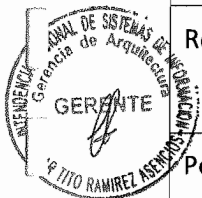

**EP008 – DEVOLUCIONES**



Ilustración 17 – Procesos de suspensión.

Entidad	Descripción
SolicitudDevoluciones	Registro del documento de solicitud de devoluciones.
DocDevolAprobacion	Registro de Aprobación/Reprobación de los documentos de suspensión
PersonSupervisor	Persona supervisor
Consulta Devoluciones	Listar documentos de suspensión en borrador



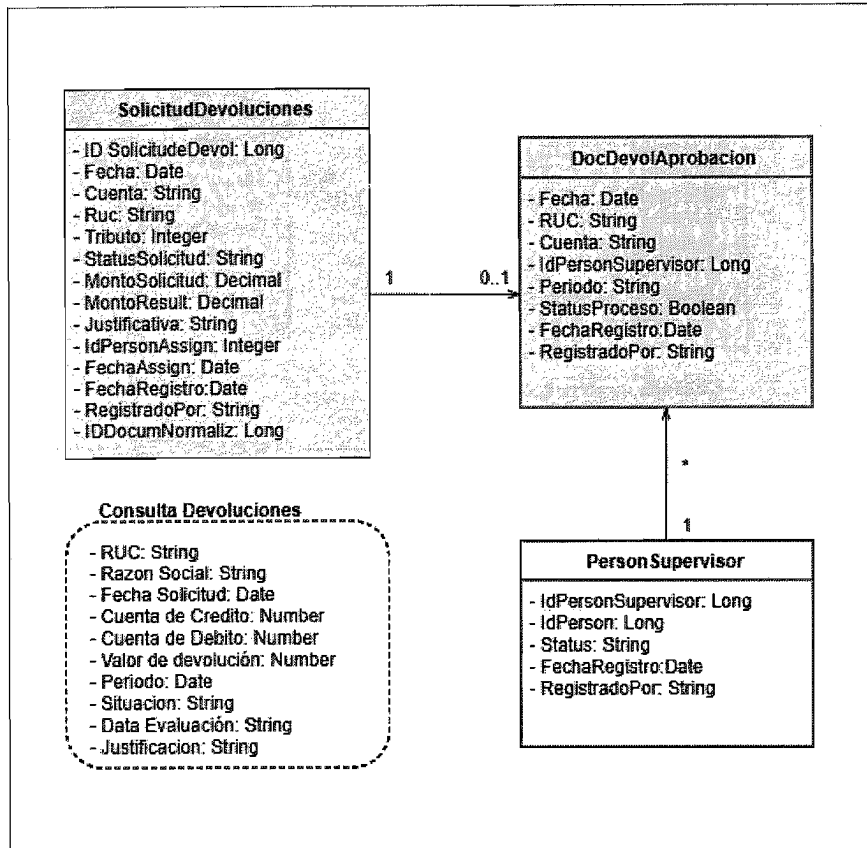
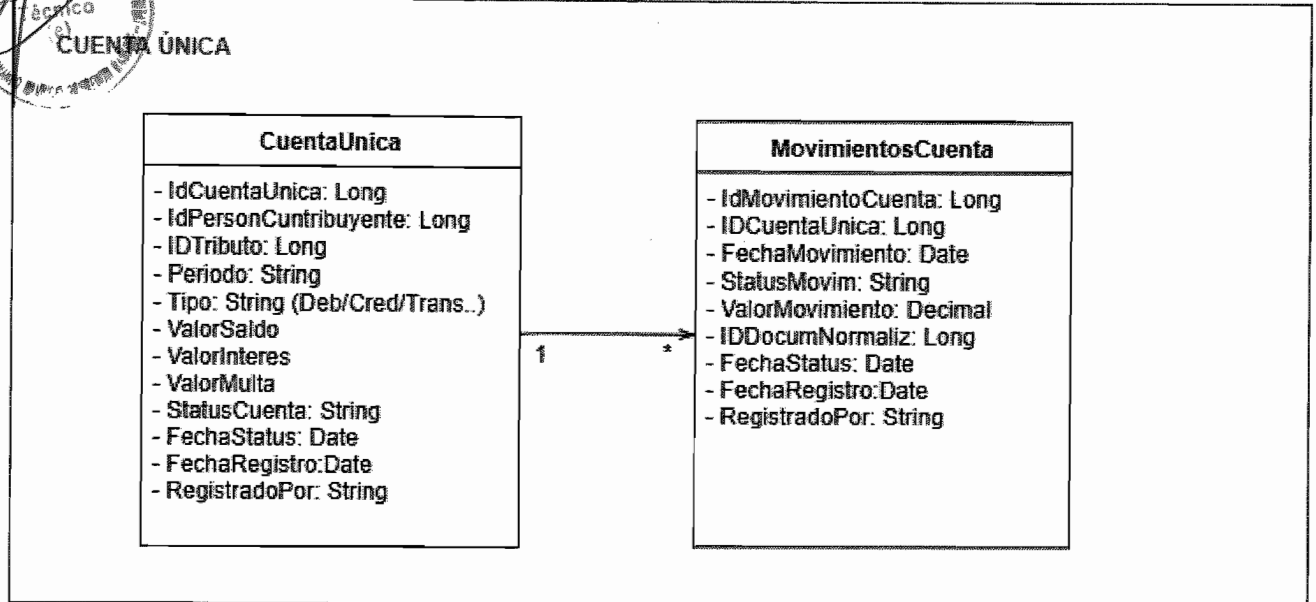

**Listar Definición DN**

- IDDocumentoNormaliz: Long
- NumeroOrden: String
- Estado: String
- Control: String
- Campo: String
- Casilla: String
- FechaGeneracionDN: Date

**Listar Cuenta**

- RUC: String
- Razon Social: String
- Periodo: Date
- Tipo: String
- CuentaCredito: Number
- CuentaDebito: Number
- Valor Saldo: Number
- ValorInteres: Number
- ValorMulta: Number
- StatusCuenta: String

**Listar Tipos Movimientos**

- RUC: String
- Razon Social: String
- IDMovimientoCuenta: Long
- Periodo: Date
- IdCuentaUnica: Long
- IDDocumNormaliz: Long
- FechaStatus: Date
- StatusMovim: String
- FechaRegistro: Date
- RegistradoPor: String

Ilustración 18 – Procesos de Movimientos de Cuenta Única

Entidad	Descripción
CuentaUnica	Registro del Cuenta Única del Contribuyente.
MovimientosCuenta	Informaciones del movimiento del Cuenta Única.
Listar Definición DN	Listar definición de documento normalizado
Listar Cuenta	Listar Cuentas
Listar Tipos Movimientos	Listar tipos de movimientos de cuenta

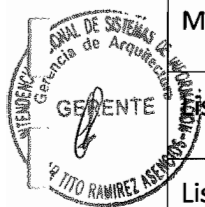



Ilustración 19 – Error Material.

Entidad	Descripción
SolicitudCorreccionErrorMaterial	Entidad para el registro de las solicitudes.
SolicitudRI	Registro de Aprobación/Reprobación de las solicitudes
TipoSolicitud	Entidad con los tipos de registro de solicitud
PersonSupervisor	Persona supervisora
Listar Solicitud Correccion Error Material Pendiente	Vista para listar las solicitudes de error material pendientes
Listar Tipos Documento Error Material	Vista para listar los registros de error materia por los tipos de Documentos





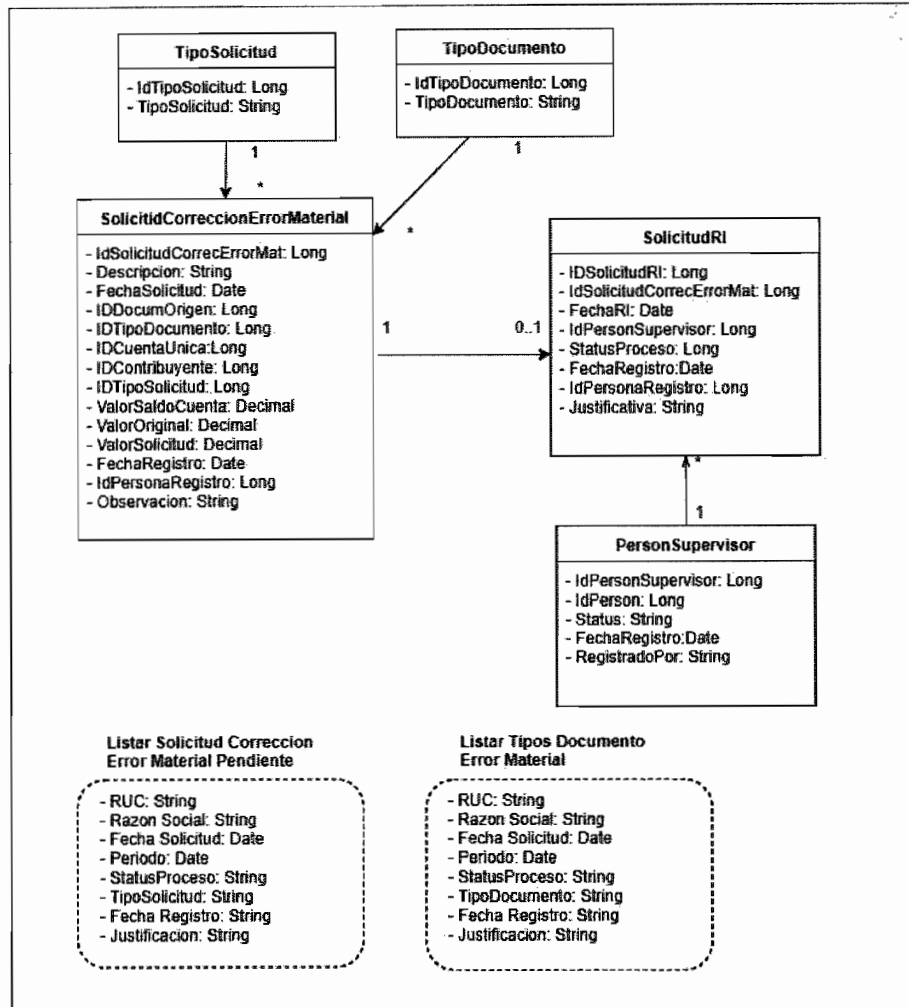

**EP012 - CORRECCIÓN DE ERRORES DE CUENTA.**



Ilustración 20 – Procesos de registro de errores en cuenta.

Entidad	Descripción
Person	Personas naturales o empresas.
PersonContribuyente	Tabla con datos de los contribuyentes.
RegistroProceso	Tabla con los registros de los procesos
PersonSupervisor	Persona de SUNAT que aprueba Registro de Proceso

Las funcionalidades actúan a dos niveles:

- Procesamiento de los documentos normalizados, es decir, la aplicación de los movimientos de los documentos en la cuenta única
- Renormalización de documentos. En otra dimensión tenemos las opciones de procesamiento individual o masivo de la cuenta.

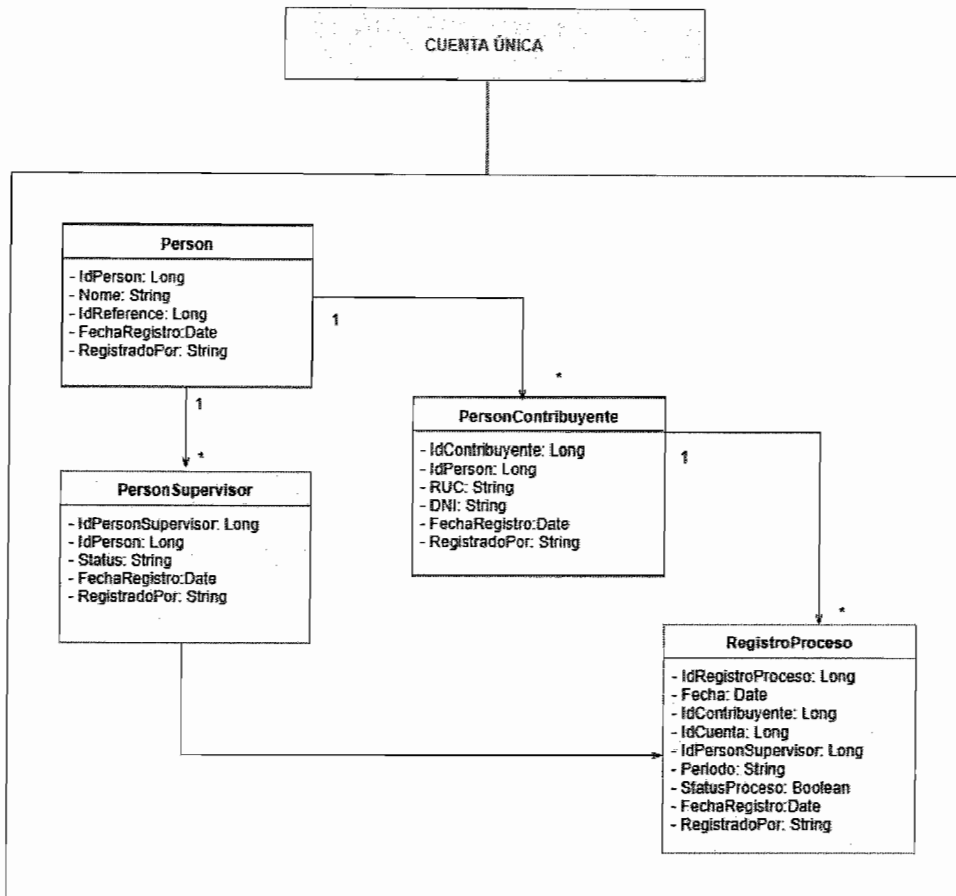



**EP013 – CONSULTAS DE CUENTA ÚNICA.**

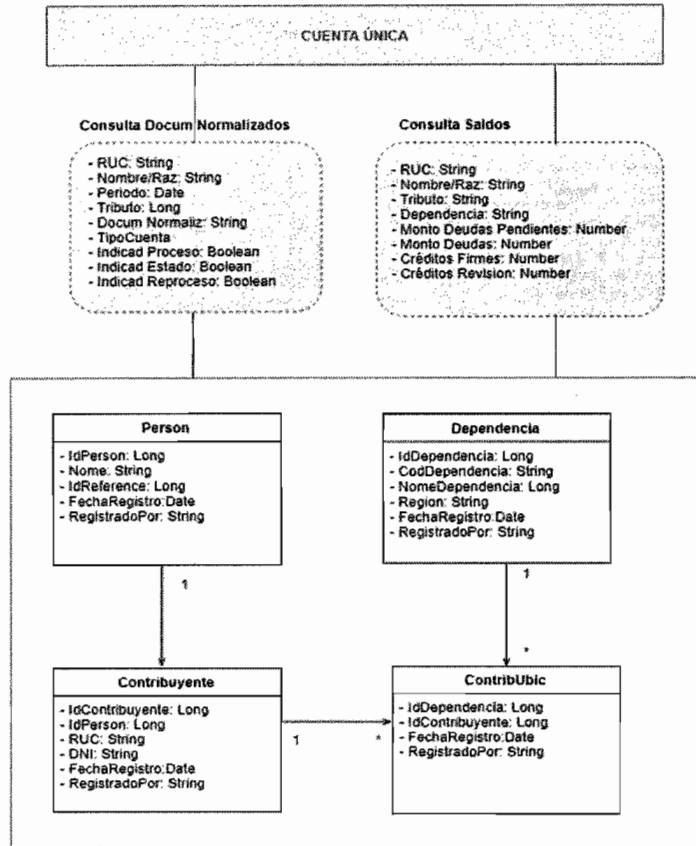

**Ilustración 21 – Procesos de Consulta en Cuenta.**

Entidad	Descripción
Person	Personas naturales o empresas.
Contribuyente	Contribuyentes
Dependencia	Dependencias del Contribuyente
ContribUbic	Contribuyente ubicado en las dependencias
Consulta Docum Normalizados	Vista para consultar documentos normalizados
Consulta Saldos	Vista para consultar saldos de cuentas de los contribuyentes



EP014 – APLICAR CUENTA DE INGRESO - DETRACCIONES



Ilustración 22 – Detracciones.

Entidad	Descripción
SolicitudDetracciones	Registro de solicitudes de detracciones
ModalidadSolicitud	Modalidad o tipos de solicitud
Consulta Solicitudes de Detraciones	Lista los registros de solicitudes de detracciones
StatusSolicitud	Tabla con los estatus de solicitud
SolicitudDetracRI	Resoluciones de Intendencia de las Detracciones
PersonSupervisor	Persona de SUNAT que gestiona las Solicitudes



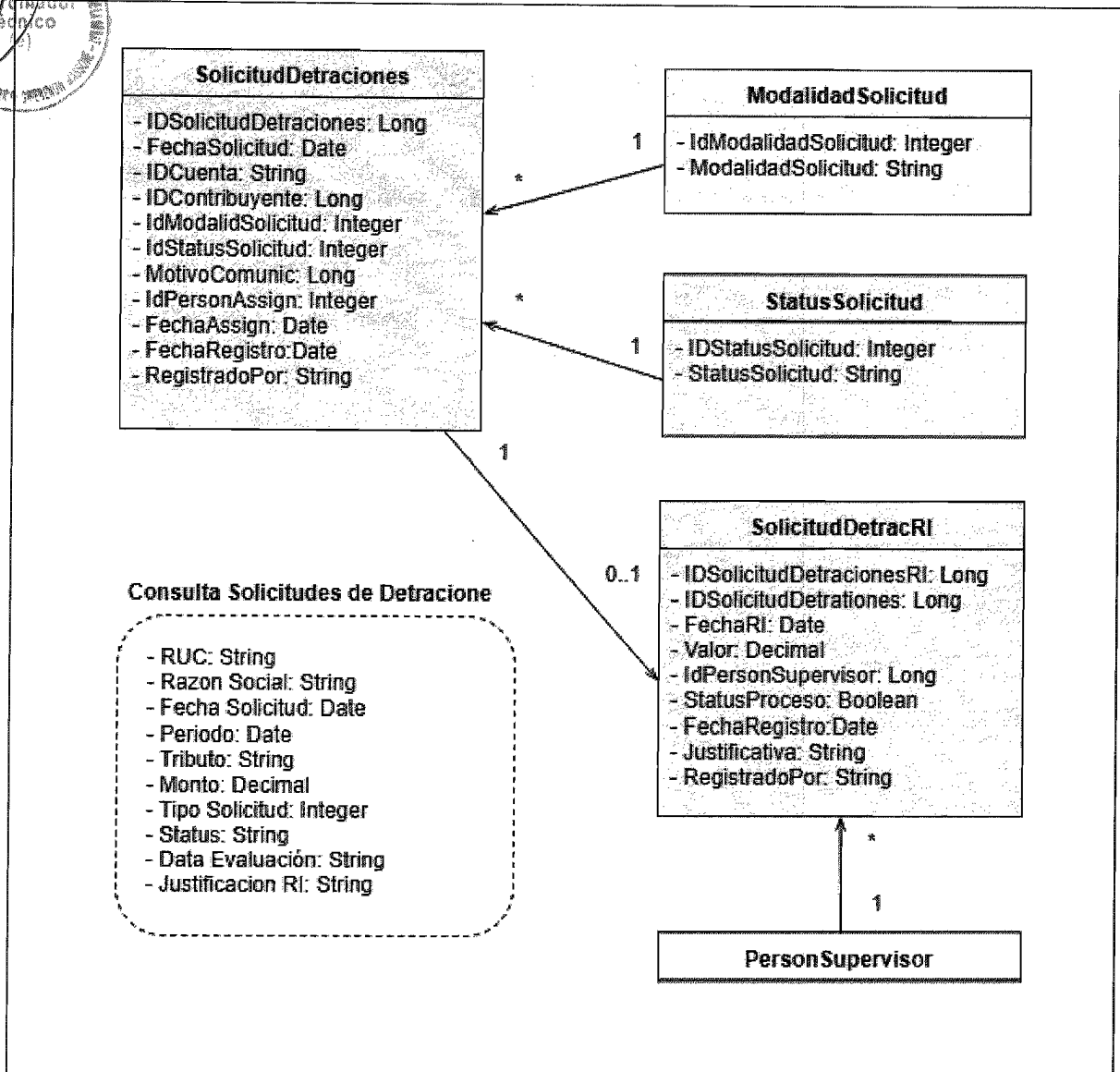

**EP015 – FORMULARIOS Y DOCUMENTOS DE CUENTA ÚNICA**

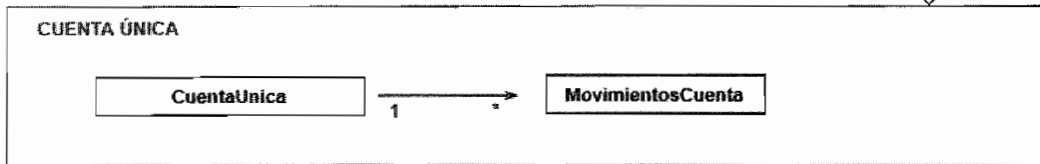

**Consulta Documentos y Solicitudes**

- Fecha: Date
- Cuenta: String
- Tipo de Cuenta: String
- Saldo: Decimal
- RUC: String
- Nombre/Raz: String
- Dependencia: String
- ID Documento Normaliz: Long
- Cuenta: String
- Formulario: String
- Status: String
- Tipo Comprobante: Integer
- FechaRegistro: Date
- RegistradoPor: String

Ilustración 23 – Despacho.

Entidad	Descripción
Consulta Documentos y Solicitudes	Consulta del documentos y solicitudes





Ilustración 24 – Prescripción.

Entidad	Descripción
Solicitud	Registro de solicitudes de Prescripción
TipoSolicitud	Tipos de solicitud
SolicitudRI	Registro de resoluciones de Solicitud de Prescripción
Consulta Solicitud Prescripción Pendientes	Lista los registros de solicitudes de detracciones
PersonSupervisor	Persona de SUNAT que gestiona las Solicitudes



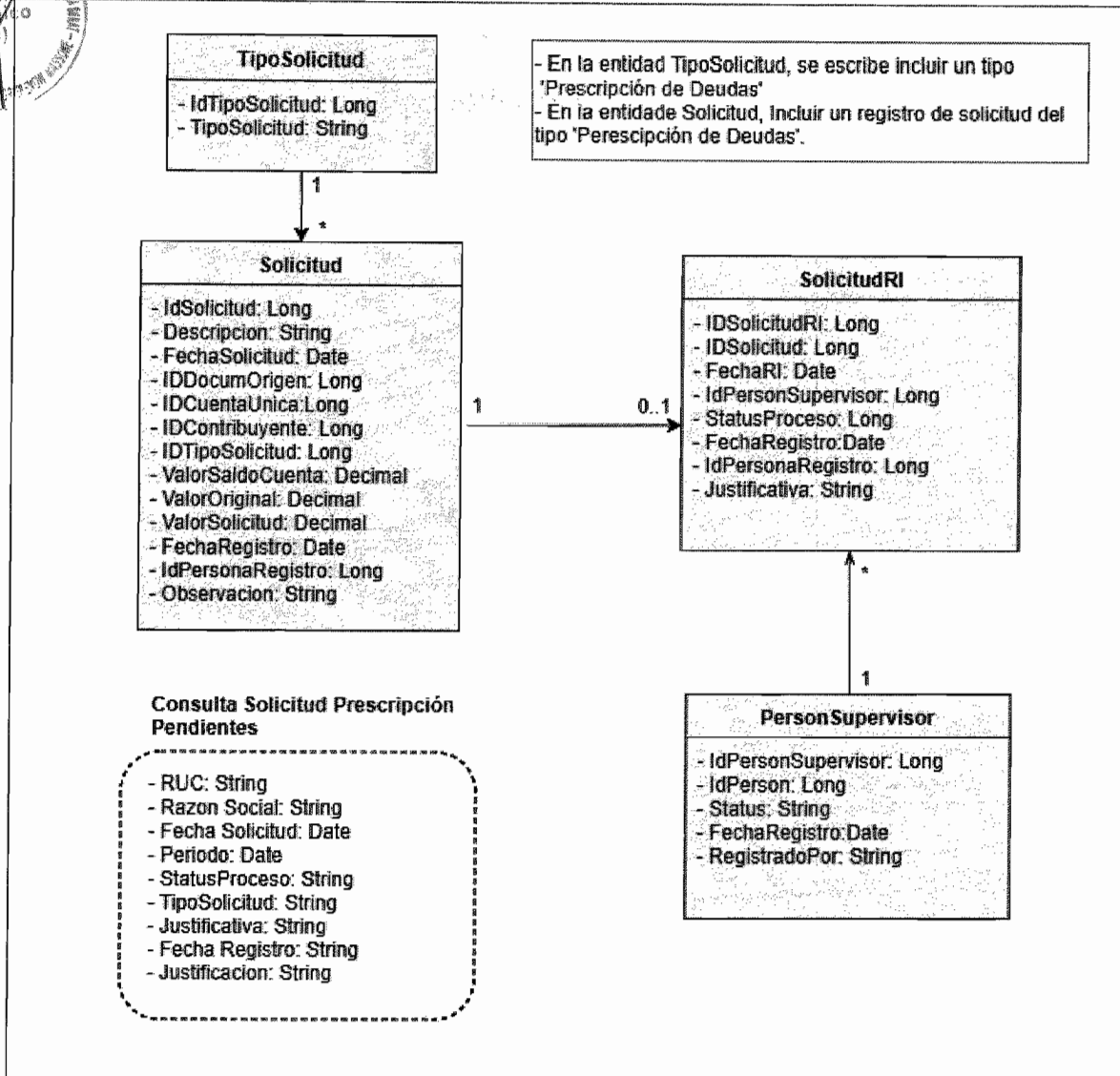

**EP018 - INCUMPLIMIENTO ENTIDADES DEL ESTADO**



Ilustración 25 – Procesos de incumplimiento entidades del estado.

Entidad	Descripción
RegistroGeneracionArchivoSaldos	Registro de generación y envío del archivo de saldos al Ministerio de Economía y Finanzas.
Consulta Saldos	Vista para consultar saldos de cuentas de los contribuyentes



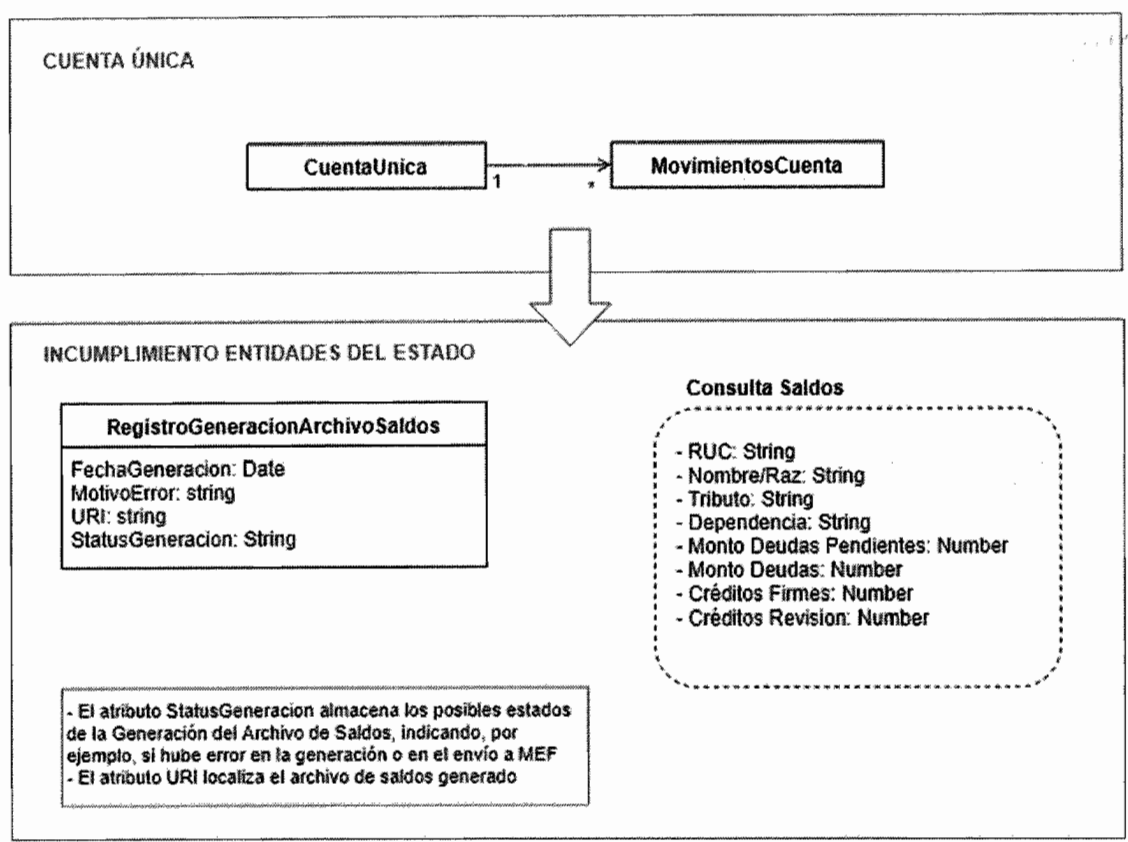
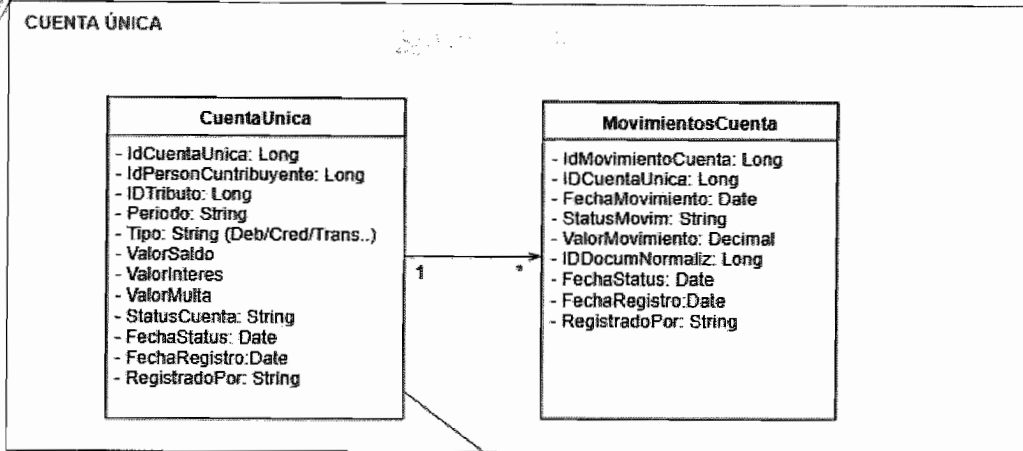

Marcar Status de la Cuenta de Débito:  
**En Cobranza Onerosa**

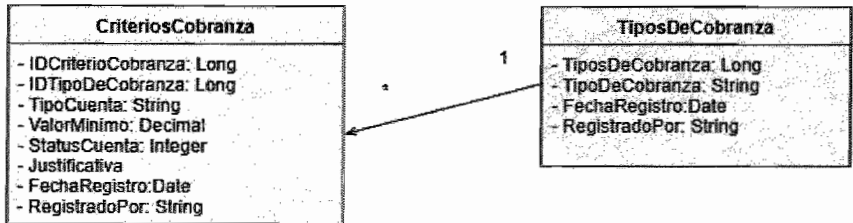

- Lista Casos de Cobranza Onerosa**
- RUC: String
  - Razon Social: String
  - Fecha: Date
  - Periodo: Date
  - Criterio Cobranza: String
  - StatusProceso: String
  - Tipo Cobranza: String
  - Monto Deuda

Ilustración 26 – Cobranza Onerosa.

Entidad	Descripción
CriteriosCobranza	Registro de parámetros de criterios de cobranza
TiposDeCobranza	Tipos de Cobranza
Lista Casos de Cobranza Onerosa	Lista casos de cobranza Onerosa



EP020 - DEVOLUCIONES DE OTROS CONCEPTOS



Ilustración 27 – Devoluciones.

EP021 – PRESENTAR DECLARACIÓN JURADA



Ilustración 27 – Procesos de Presentación de Declaración Jurada.

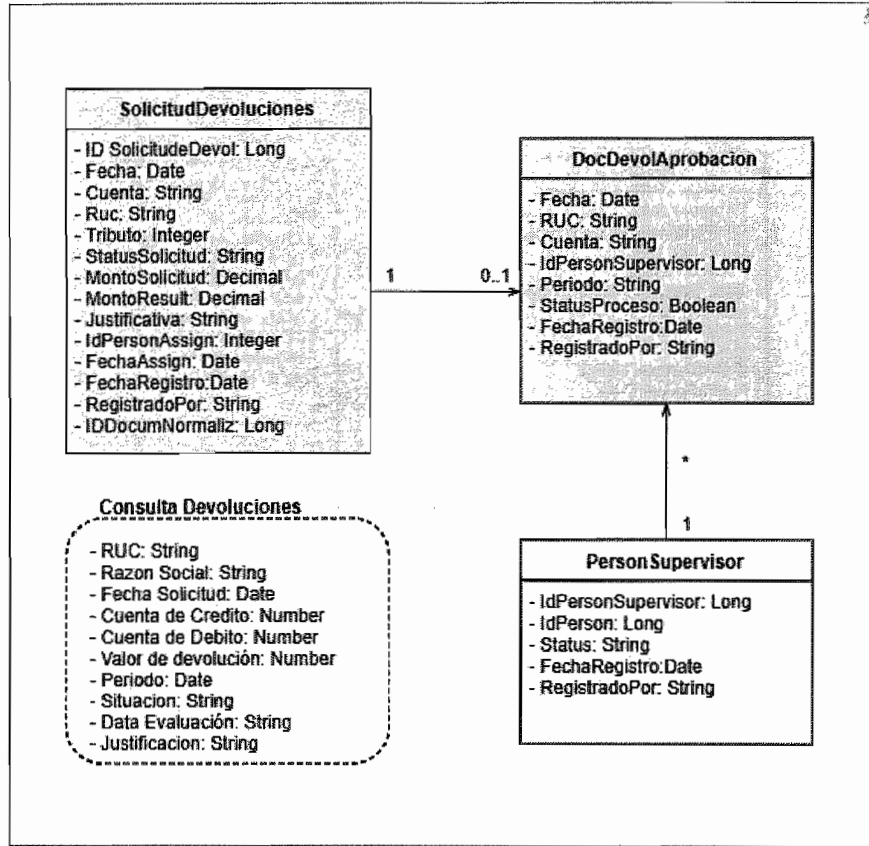

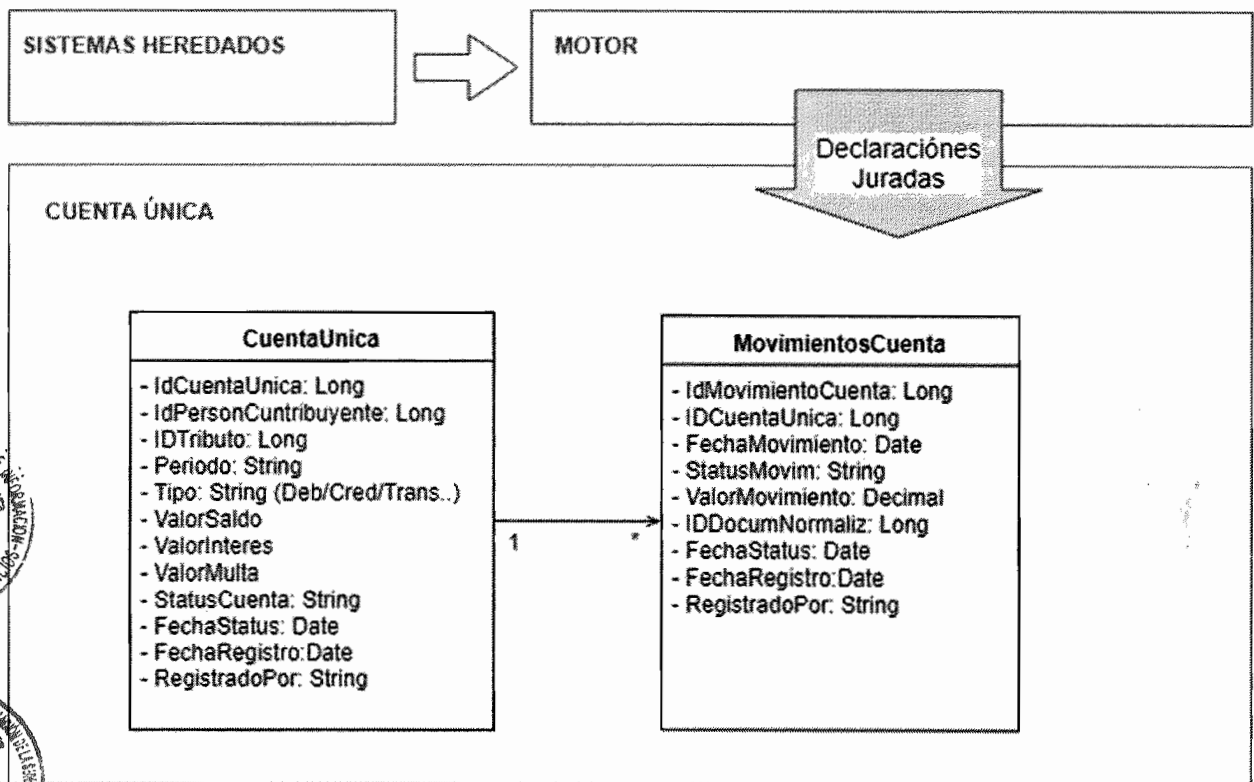

**EP022 – EXTINCIÓN DE DEUDA**

La extinción de deudas tiene una casuística relativamente amplia según el origen de la solicitud y los criterios de aplicación. En esta época se agrupan las historias de usuario relativas a la extinción de deudas, sin referir un proceso unificado, pero sí un conjunto temático de historias de usuario.



Ilustración 28 – Extinción de deudas.

Entidad	Descripción
SolicitudExtincionDeuda	Registro de las solicitudes de extinción de deuda
SolicitudExtincDeudaRI	Registro de RI de las solicitudes de extinción de deuda
MotivoExtintion	Tabla con los motivos de extinción de deuda
ReglasExtincionDeuda	Registro de reglas de extinción de deuda



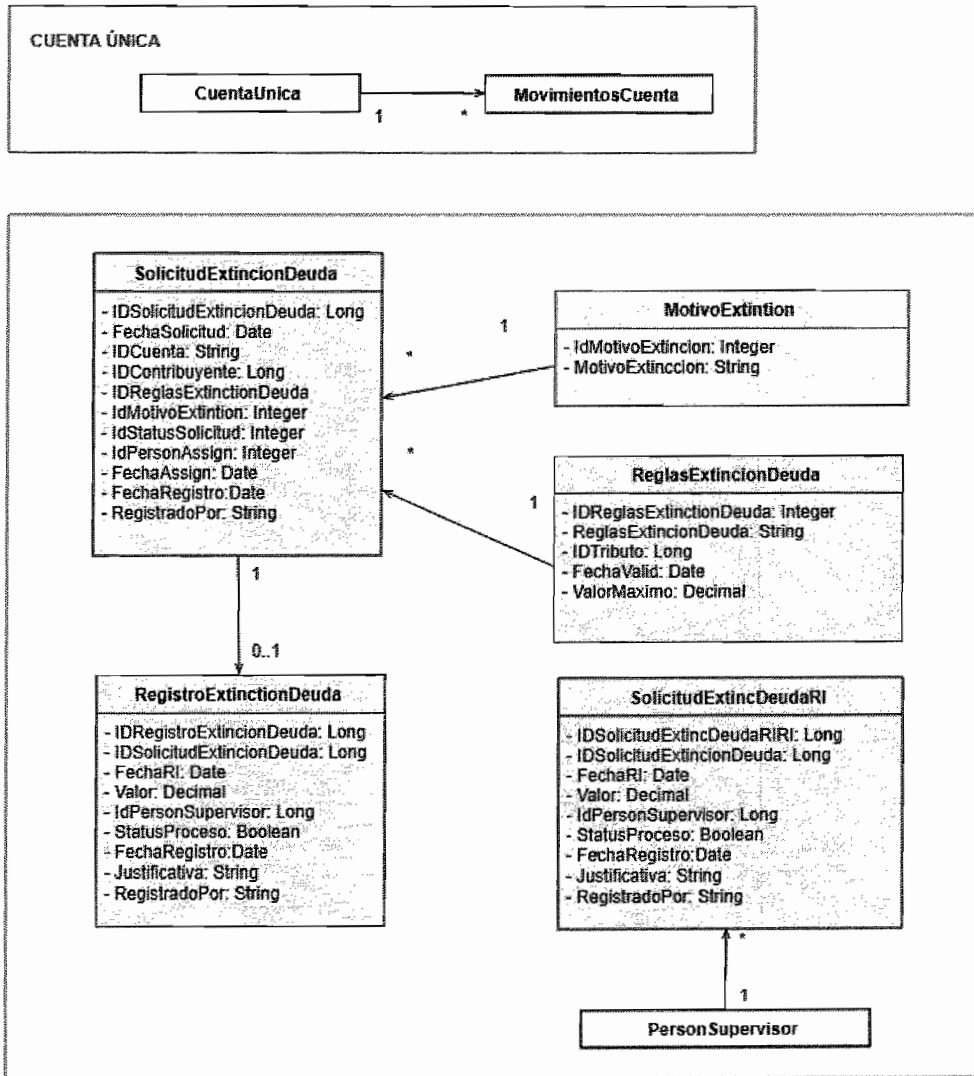
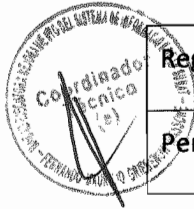

RegistroExtinctionDeuda	Registro efectivo da extinción de deuda
PersonSupervisor	Persona de SUNAT que gestiona las Solicitudes

**EP023 – FRACCIONAMIENTO**

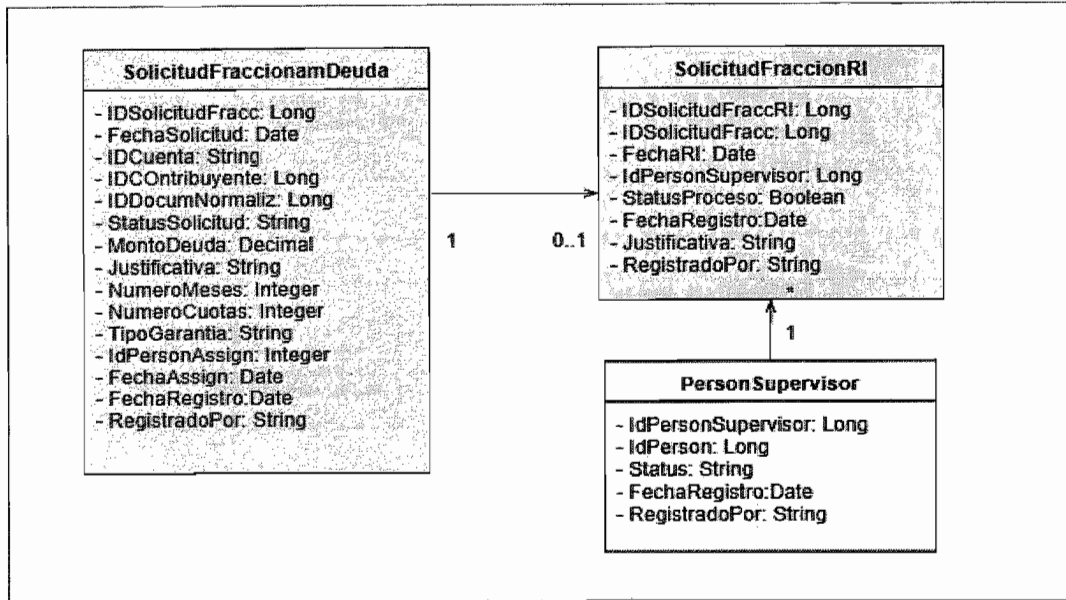

**Consulta Solicitud Fraccion Deuda**

- RUC: String
- Razon Social: String
- Fecha Solicitud: Date
- Periodo: Date
- Tributo: String
- NroCuotas: Integer
- ValorCuota: Decimal
- Monto de la Deuda: Decimal
- Tipo Garantia: String
- StatusProceso: String
- Data Evaluación: String
- Justificacion RI: String

**Consulta Fraccionam Pérdia**

- IDSolicitudFracc: Long
- FechaSolicitud: Date
- IDCuenta: String
- IDContribuyente: Long
- IDDocumNormaliz: Long
- StatusSolicitud: String
- MontoDeuda: Decimal
- NumeroMeses: Integer
- NumeroCuotas: Integer
- FechaRegistro: Date
- RegistradoPor: String

Ilustración 29 – Fraccionamiento.



Entidad	Descripción
SolicitudFraccionamDeuda	Registro de solicitud de fraccionamiento de deuda del contribuyente.
SolicitudFraccionamRI	RI de la Solicitud de fraccionamiento
Consulta Solicitud Fraccion Deuda	Consulta solicitudes de fraccionamiento y sus RI
PersonSupervisor	Persona de SUNAT que gestiona las Solicitudes
Consulta Fraccionam Pérdia	Consulta fraccionamientos de pérdidas



Ilustración 30 – Refinanciamiento.

Entidad	Descripción
SolicitudRefinanciamiento	Registro de las solicitudes de refinanciamiento
SolicitudRefinRI	Registro de RI de solicitudes de refinanciamiento
Consulta Solicitud de Refinanciamiento	Consulta datos de solicitudes de refinanciamiento
Modalidad	Entidad con las modalidades de los financiamientos
PersonSupervisor	Persona de SUNAT que gestiona Refinanciamientos



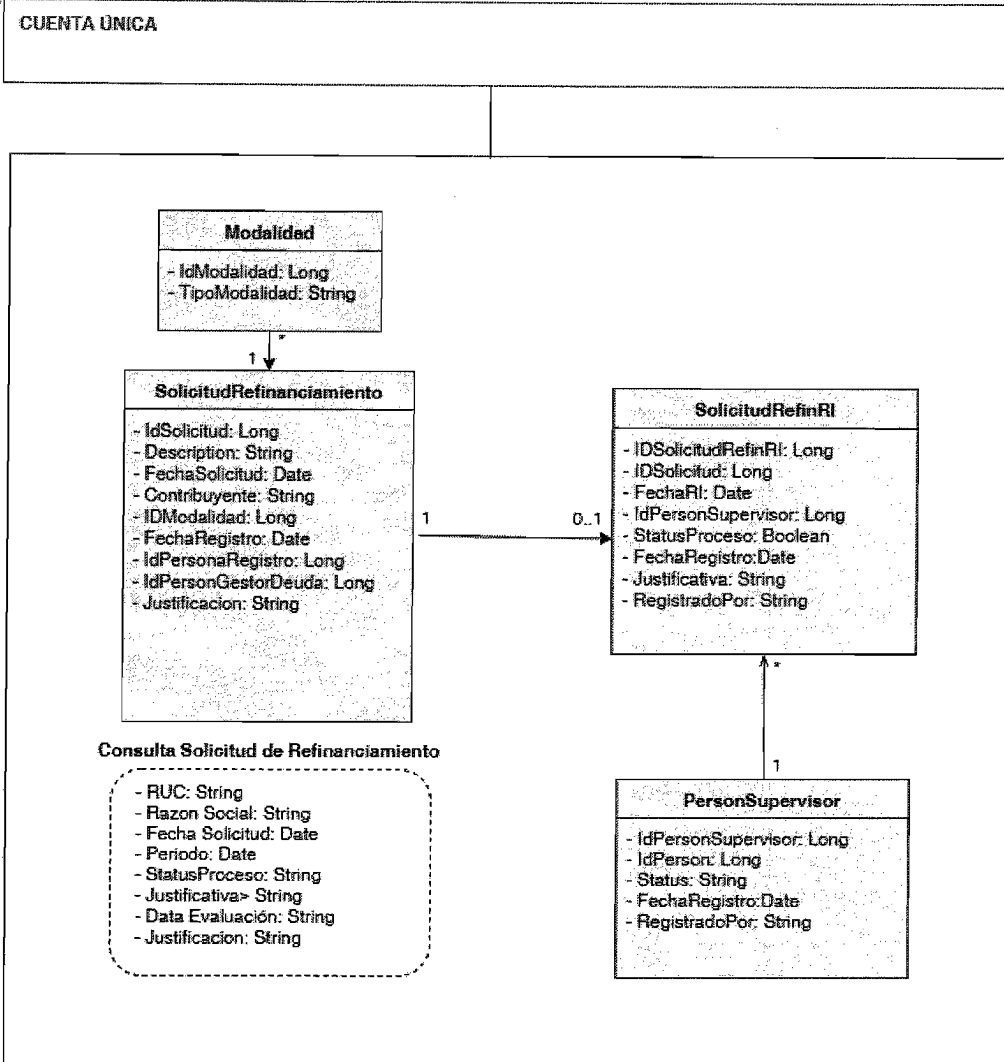

**EP026 – REGISTRAR ORDENES DE PAGO**



Ilustración 31 – Procesos de registro de órdenes de pago.

Entidad	Descripción
OrdenesPago	Registro de Órdenes de Pago.



EP027 – REGISTRAR COMPROBANTES ELECTRÓNICOS.

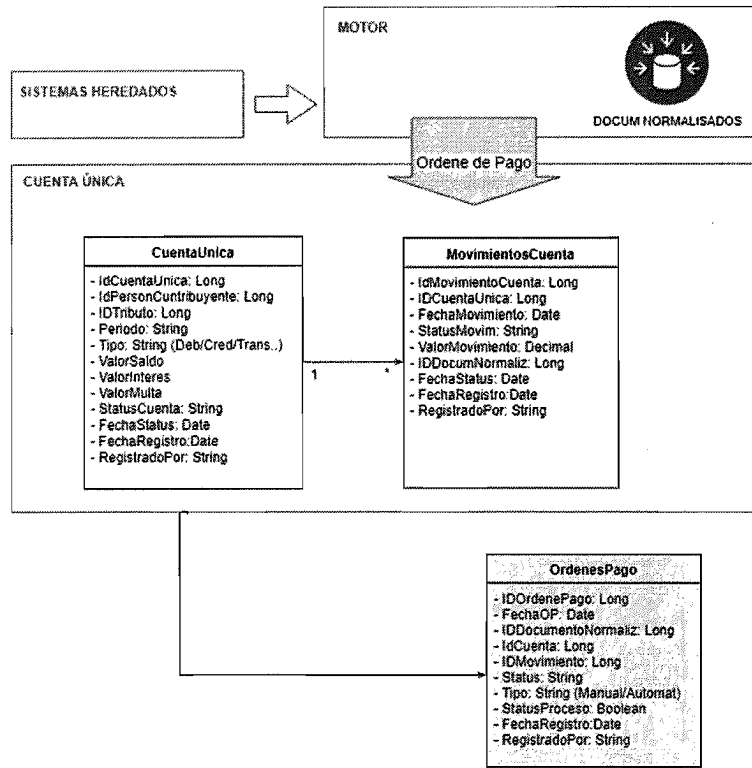

Ilustración 32 – Procesos de registro de comprobantes electrónicos.

Entidad	Descripción
CuentaUnica	Registro del Cuenta Única del Contribuyente.
MovimientosCuenta	Informaciones del movimiento del Cuenta Única.
RegistroControlCarga	Registro de control de cargas



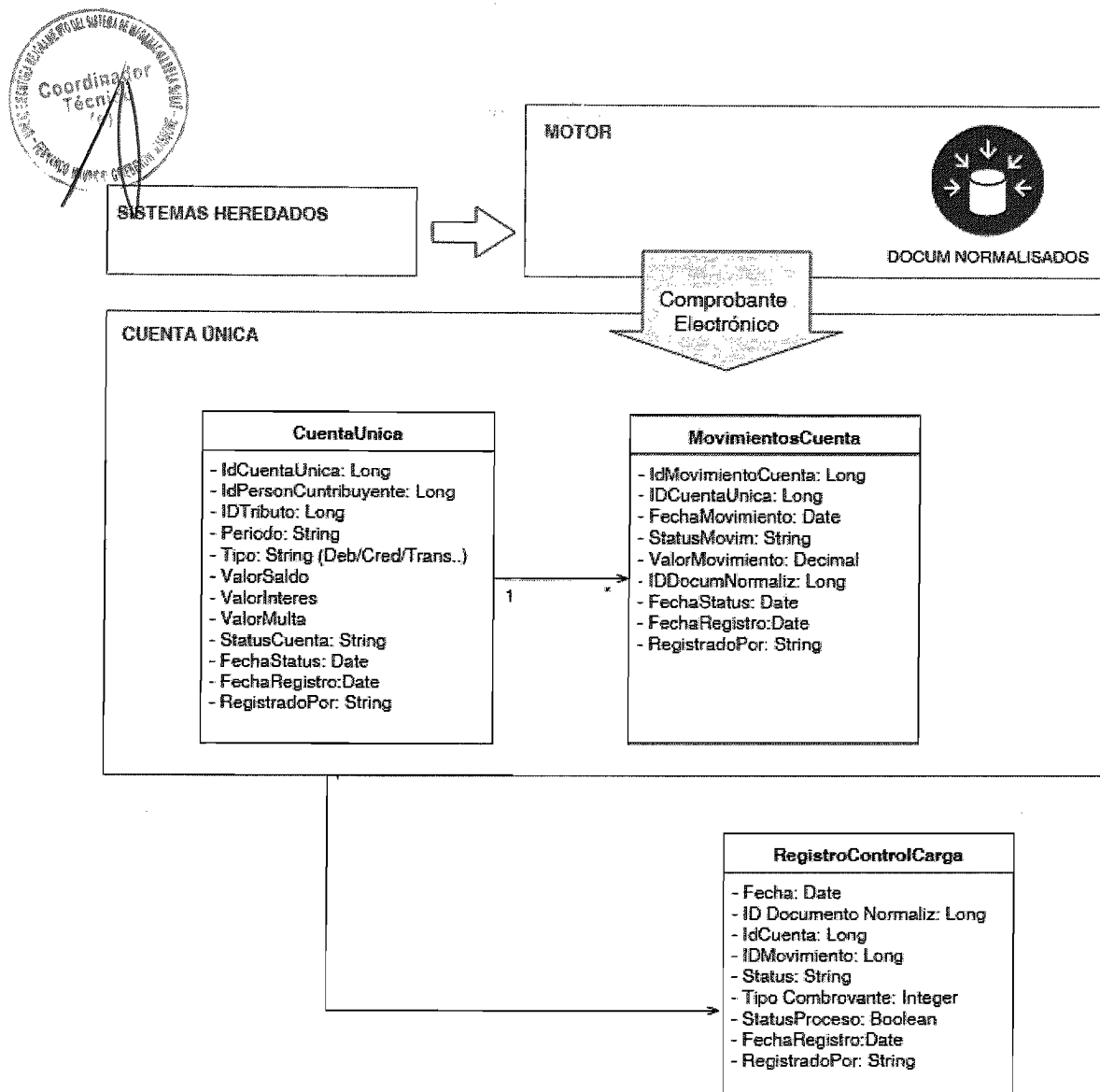
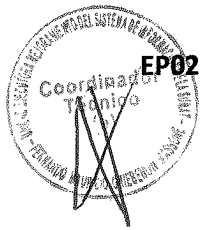

**EP028 – RECEPCIONES DE PAGO.**



Ilustración 33 – Procesos de recepciones de pago.

Entidad	Descripción
CuentaUnica	Registro del Cuenta Única del Contribuyente.
MovimientosCuenta	Informaciones del movimiento del Cuenta Única.



EP029 - LIQUIDACIÓN DE FISCALIZACIÓN

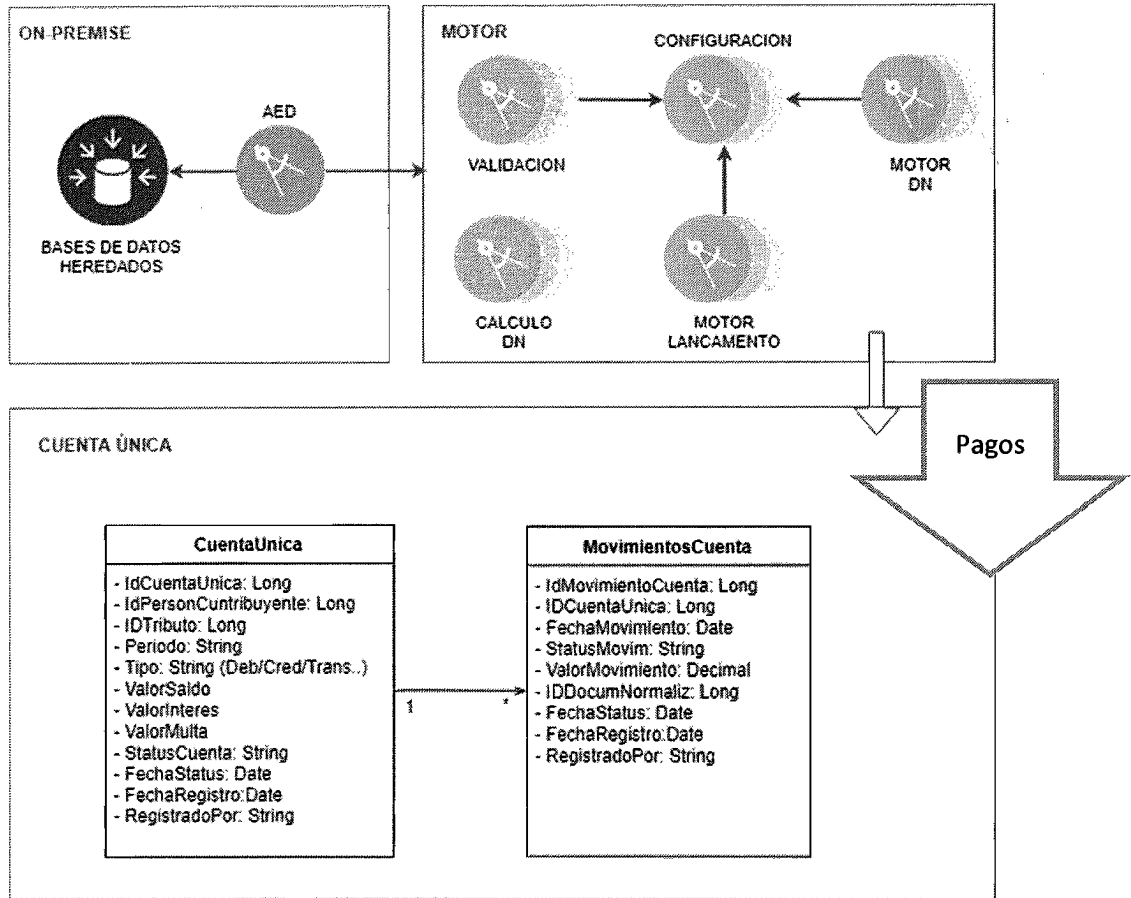

Ilustración 34 – Procesos de liquidación de fiscalización.

Entidad	Descripción
ArchivoAdjunto	Registro de archivos adjuntos a la resolución de determinación que pueden ser cargados por el funcionario de SUNAT durante el flujo de trabajo para ayudar en la analice del proceso.
ResolucionDeterminacion	Registros manuales de Determinación
TipoDocumento	Entidad con los tipos de Documentos
Tributo	Entidad con los tipos de tributos



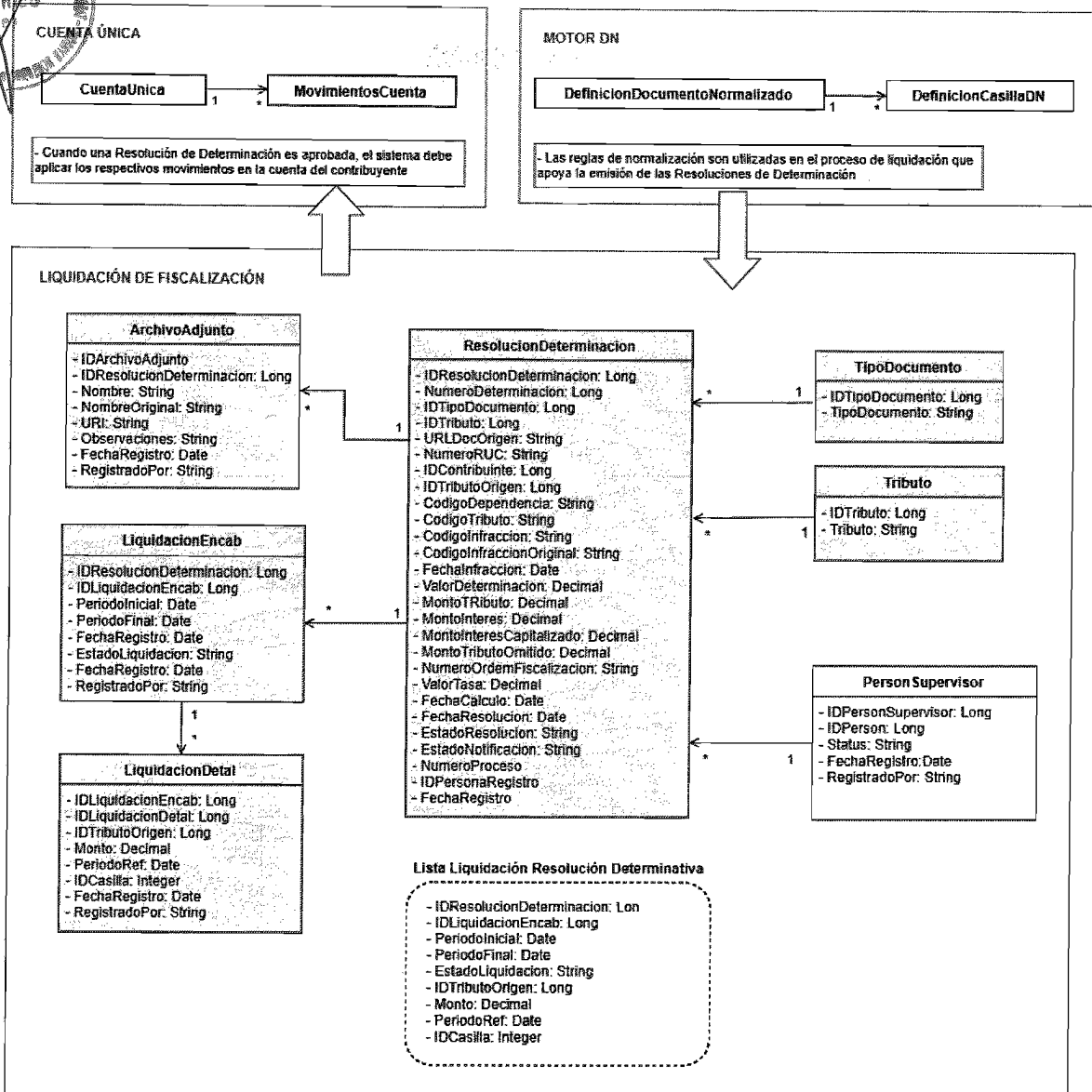
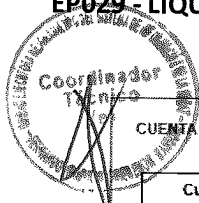
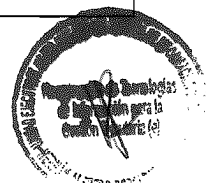
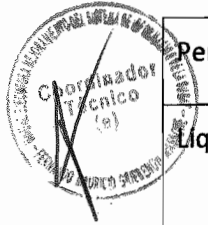

PersonSupervisor	Persona supervisor
LiquidacionEncab	Cabecera del registro de la liquidación que apoya la SUNAT con las determinaciones de tributos de un rango de periodos utilizando saldos registrados en cuenta única.
LiquidacionDetal	Detalles de la liquidación que contiene los montos registrados por la SUNAT y los calculados automáticamente por el sistema.
Lista Liquidación Resolución Determinativa	Lista liquidación de resolución determinativa

### EP030 - RECURSOS IMPUGNATORIOS





Ilustración 35 – Procesos de recursos impugnatorios.



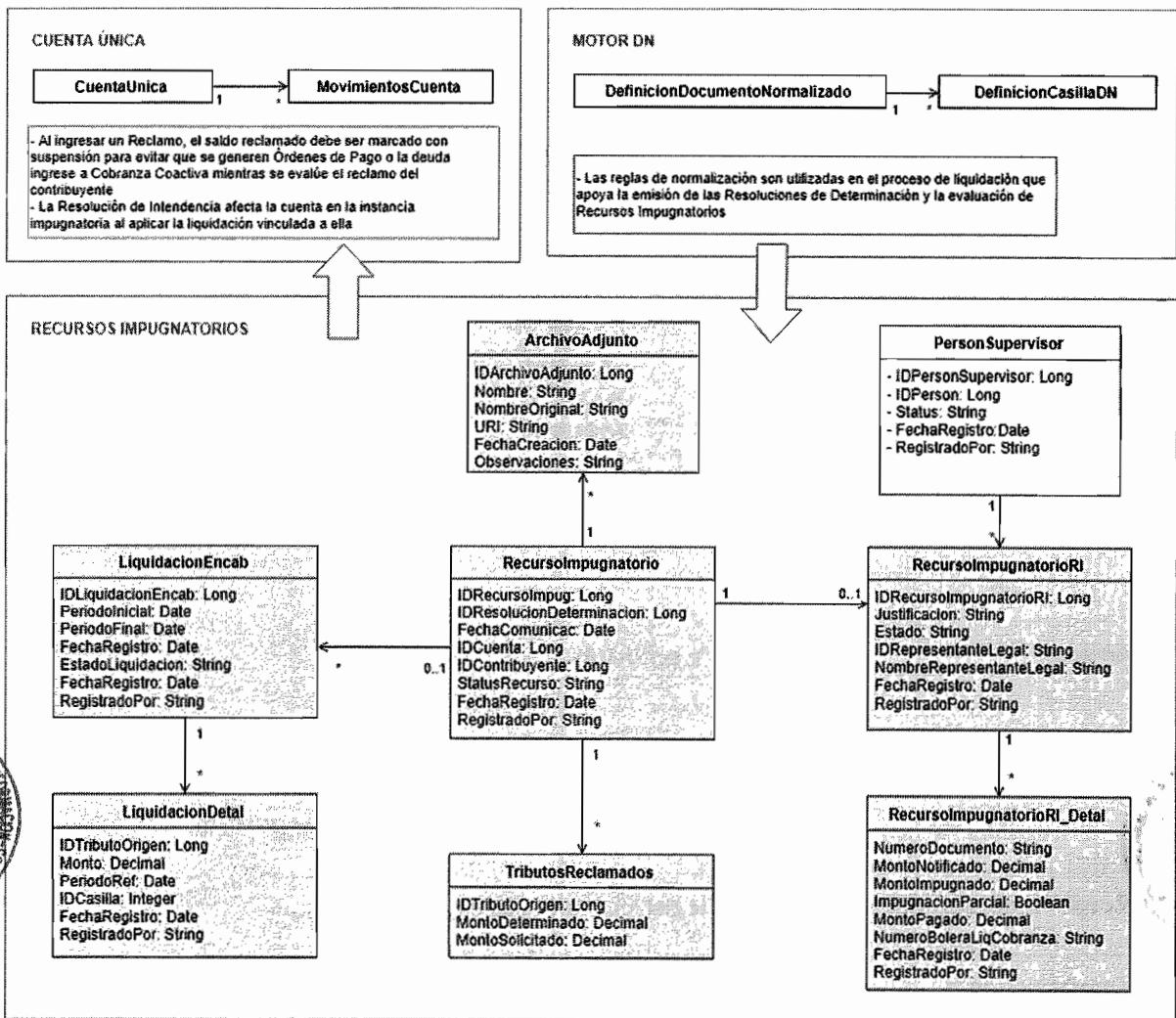

Entidad	Descripción
 ArchivoAdjunto	Registro de archivos adjuntos a la resolución de determinación que pueden ser cargados por el funcionario de SUNAT durante el flujo de trabajo para ayudar en la analice del proceso.
RecursoImpugnatorio	Registro del Recurso Impugnatorio realizado por el contribuyente.
TributosReclamados	Detalle del recurso impugnatorio que contiene los montos de cada tributo reclamado por el contribuyente.
LiquidacionEncab	Cabecera del registro de la liquidación que apoya la SUNAT con las determinaciones de tributos de un rango de periodos utilizando saldos registrados en cuenta única.
LiquidacionDetal	Detalles de la liquidación que contiene los montos registrados por la SUNAT y los calculados automáticamente por el sistema.
RecursoImpugnatorioRI	Resolución de Intendencia asociada al recurso impugnatorio que es el acto por el cual la Administración Tributaria se pronuncia ante un proceso contencioso interpuesto por el contribuyente.
RecursoImpugnatorioRI_Detal	Detalles del recurso impugnatorio que contiene el resultado de la pronunciación de la SUNAT para cada tributo reclamado.

**EP031 - PROCESO CONCURSAL**





Ilustración 36 – Proceso Concursal.

Entidad	Descripción
SuspensionDeudaConcursal	Registro de suspensiones concursales de deudas
DeudaSuspension	Registro de suspensiones de deudas
StatusSuspension	Entidad con los estatus de las suspensiones
PersonSupervisor	Entidad con las personas supervisoras de procesos
PlanPago	Registro de los planos de pagos
PlanPagoCuota	Registro de los pagos y sus cuotas

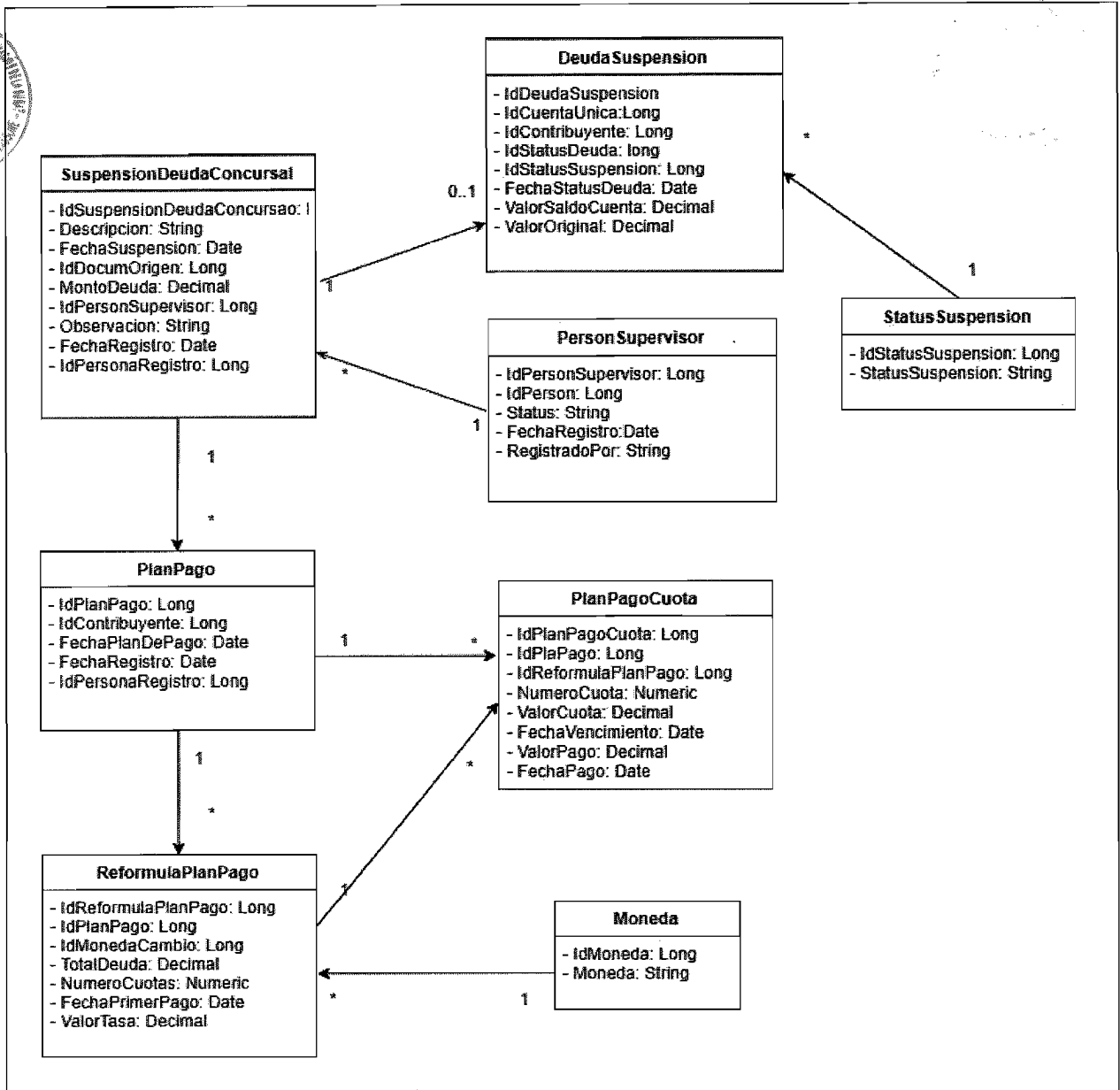
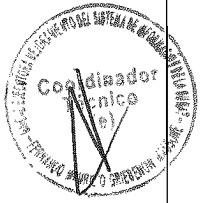
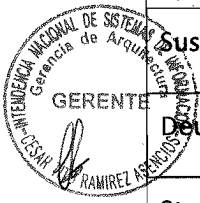

ReformulaPlanPago	Registro de las reformulaciones de planos de pagos
Moneda	Entidad de monedas

EP032 – QUIEBRA JUDICIAL.



Ilustración 37 – Quiebra Judicial.

Entidad	Descripción
QuiebraJudicialRI	Registro de RI de las quiebras judiciales del contribuyente
CriteriosCobranza	Registro de reglas para criterios de cobranza
TiposDeCobranza	Tipos de cobranza, utilizadas en las reglas



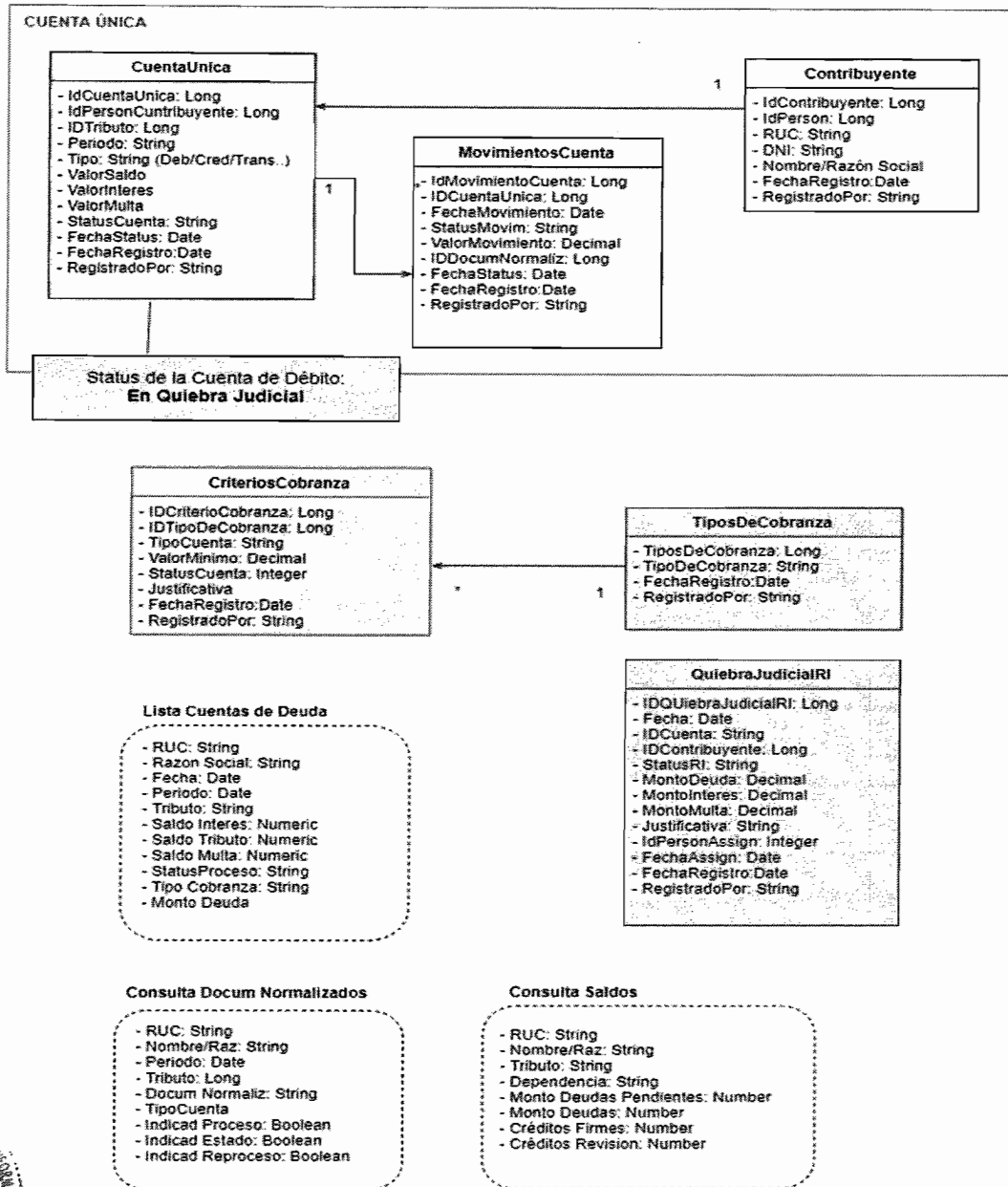

CuentaUnica	Cuenta única del contribuyente
MovimientosCuenta	Movimientos de cuenta única
Contribuyente	Registro de contribuyentes
Lista Cuentas de Deuda	Vista para listar los datos de las cuentas de deuda de los contribuyentes
Consulta Docum Normalizados	Vista para consultar los documentos normalizados
Consulta Saldos	Vista para consultar saldos de las cuentas de los contribuyentes.

**EP033 – COBRANZA COACTIVA.**

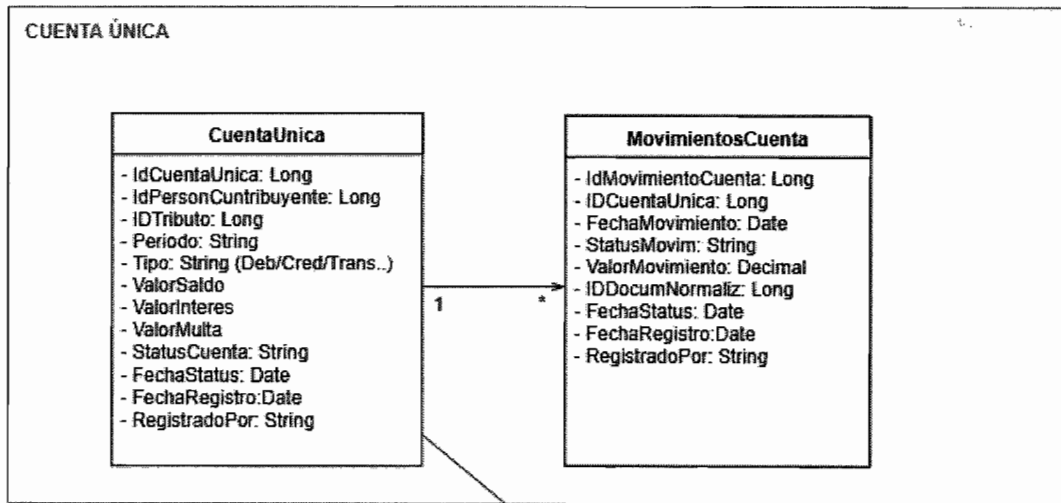

Marcar Status de la Cuenta de Débito.  
En Cobranza Coactiva



Ilustración 38 – Cobranza Coactiva.

Entidad	Descripción
RegistroStatusCuenta	Registro de modificación Estatus en la Cuenta del contribuyente.
StatusCuenta	Tipos de Estatus en la Cuenta posibles de registro



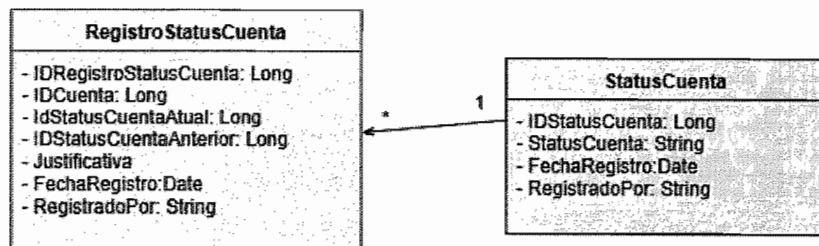
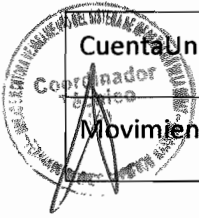

CuentaUnica	Cuenta única del contribuyente
MovimientosCuenta	Movimientos de cuenta única

EP035 – DESPACHO.



Ilustración 39 – Registro de despachos.

Entidad	Descripción
CuentaUnica	Cuenta única del contribuyente
MovimientosCuenta	Movimientos de cuenta única



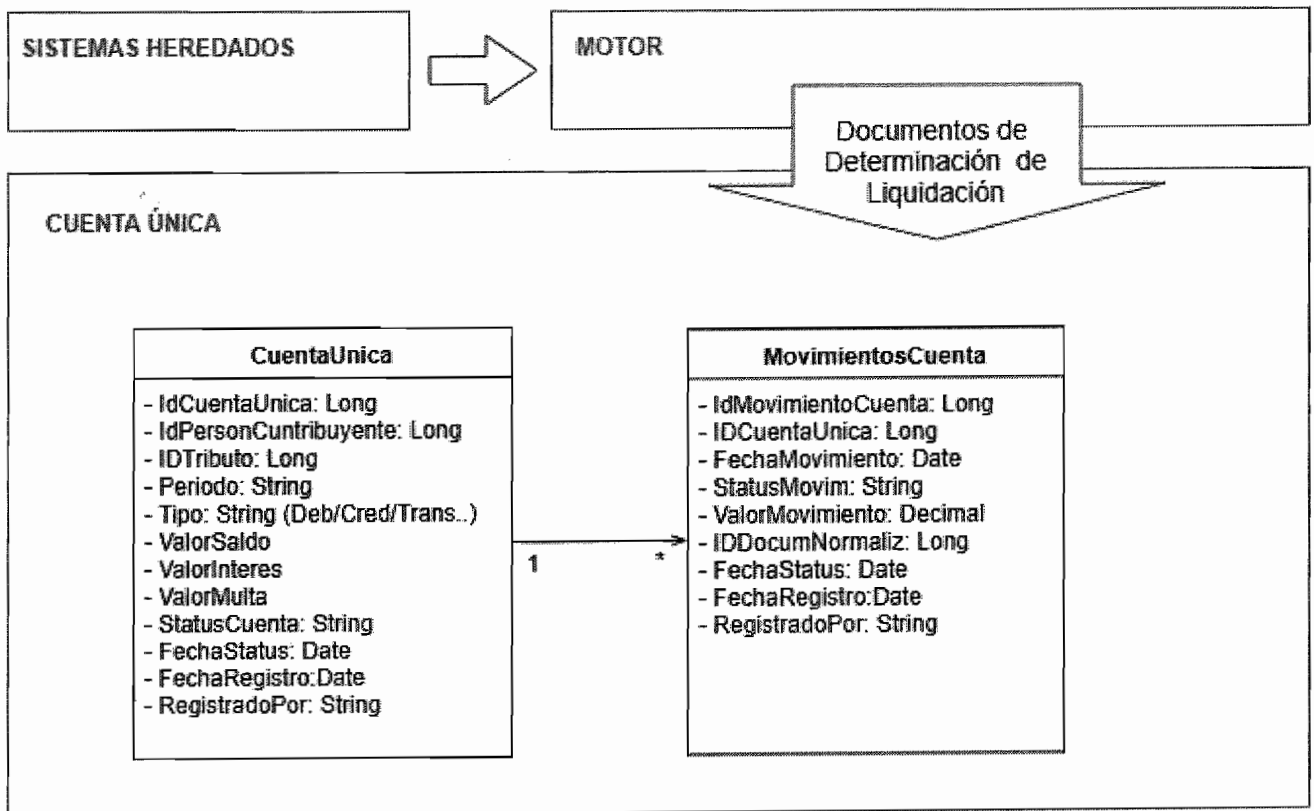

**EP037 – INFRACCIONES**



Ilustración 40 – Procesos de registro de infracciones.

Entidad	Descripción
DocInfraccion	Registro de los documentos de Infracciones.
DocInfraccionAprobacion	Registro de Aprobación/Reprobación de los documentos de Infracciones
PersonSupervisor	Persona supervisor
Consulta Infraccion	Listar documentos de inflación en borrador



EP038 REESTRUCTURACIÓN O REORGANIZACIÓN

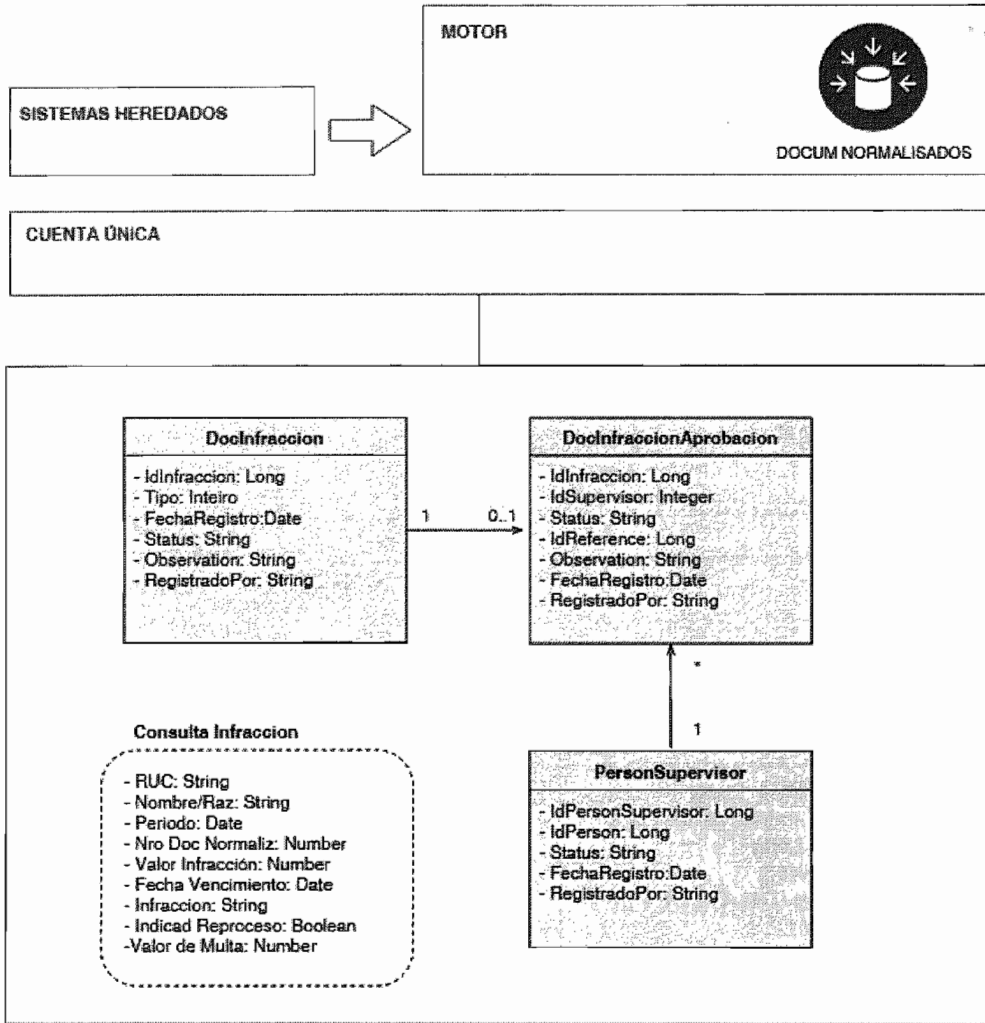

Ilustración 41 – Reestructuración o reorganización.

Entidad	Descripción
RegistroReestructuracion	Registros procesos de reestructuración o reorganización.
TipoReestructuracion	Entidad con los tipos de reestructuración
TransfSaldoCuenta	Registro de las transferencias de saldos entre cuentas
MotivoTransferencia	Entidad con los motivos de transferencia
MotivoReestructuracion	Entidad con los motivos de las reestructuraciones
Listar doc Reestructurac Reorganiz	Listar documentos de Reestructuración o reorganización



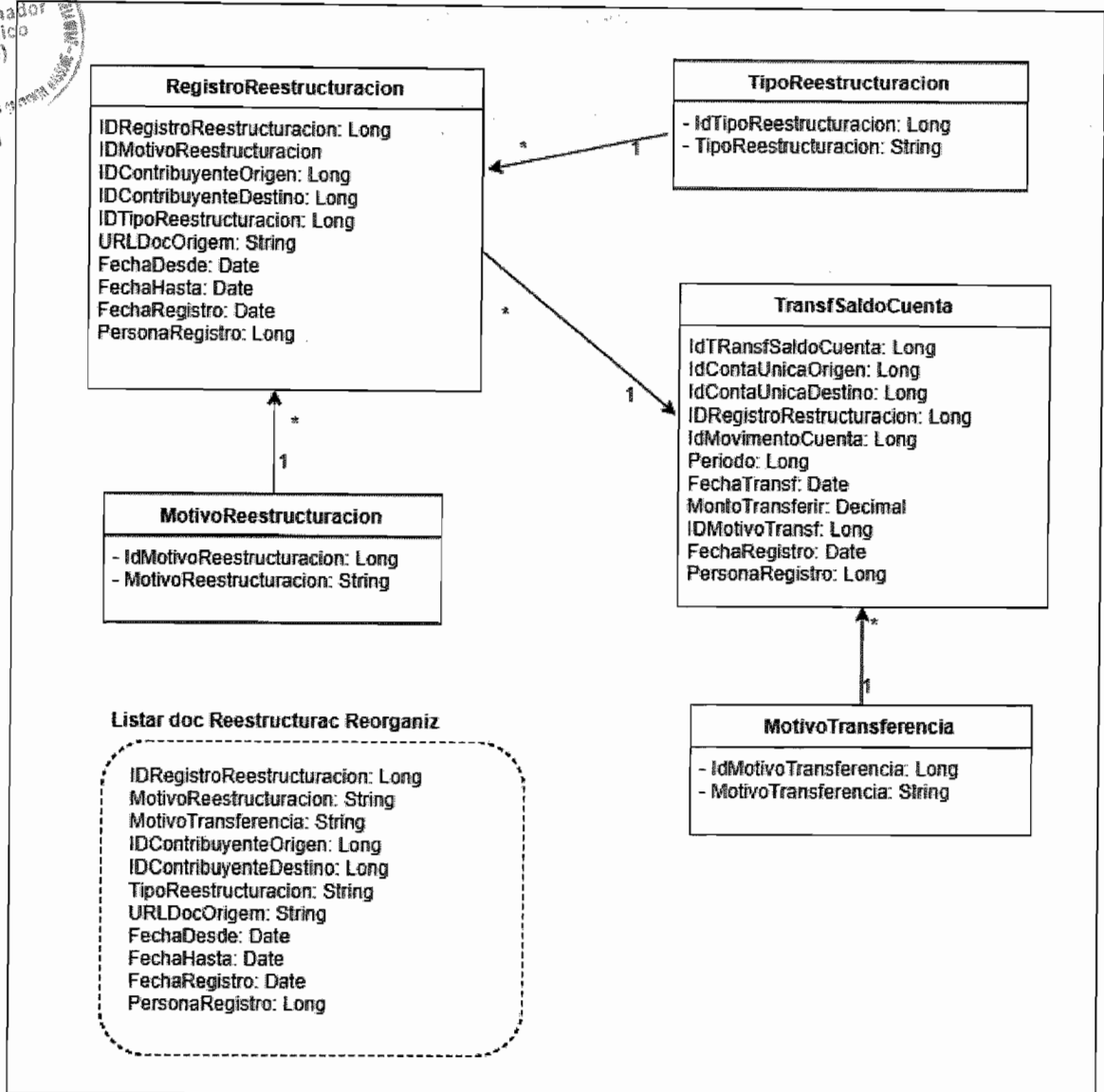

**EP039 - DOCUMENTOS VALORADOS ELECTRÓNICOS**



Ilustración 42 – Documentos Valorados Electrónicos.

Entidad	Descripción
DevolucionCredito	Registros Devoluciones de Crédito a partir de cuentas específicas.
TransfDocValorado	Transferencia de Documentos valorados entre contribuyentes
TipoDocValorado	Tipos de Documentos Valorados
PagoDocValorado	Registros de Pagos en cuenta con documentos valorados
TipoDocumento	Entidad con los tipos de Documentos



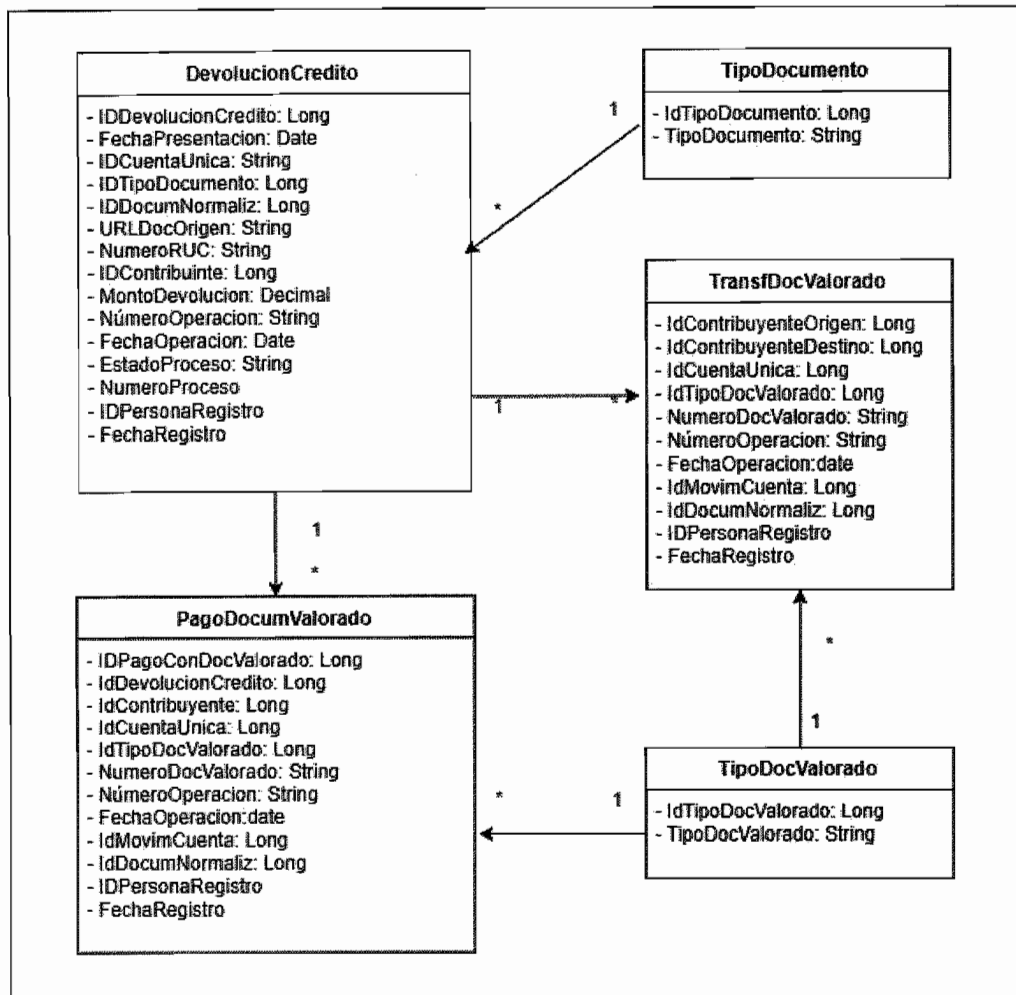

EP040 - REGISTRO MANUAL DE VALORES



Ilustración 43 – Órdenes de Pago.



Ilustración 44 – Resoluciones de Determinación.



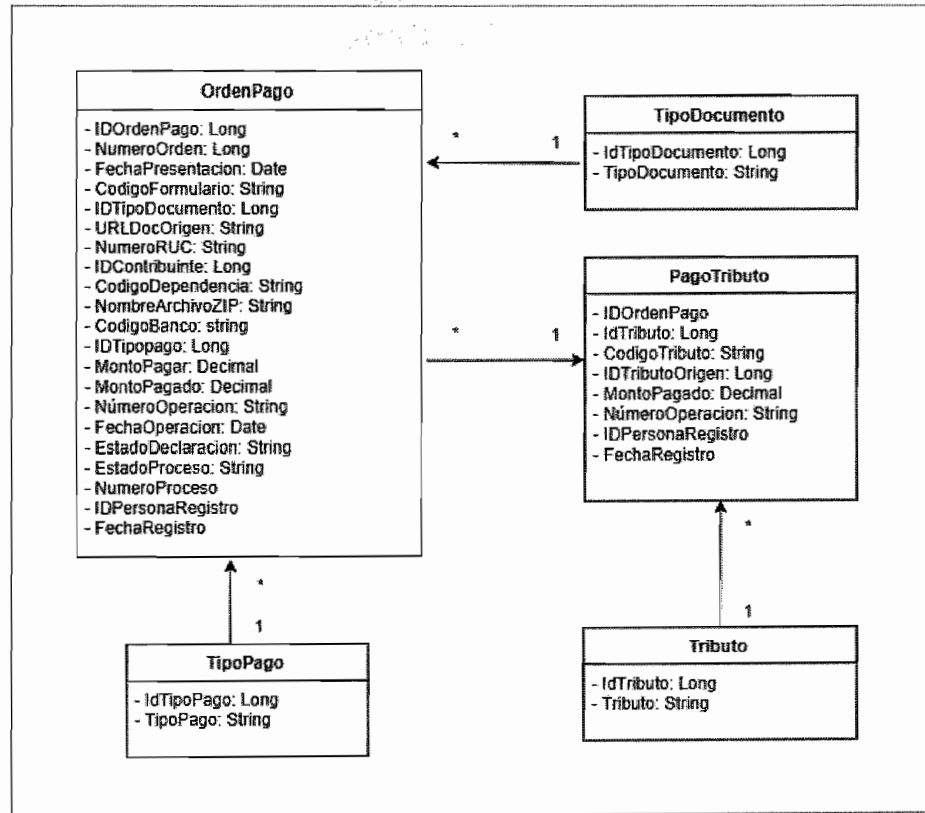

Ilustración 45 – Resoluciones de Intendencia.

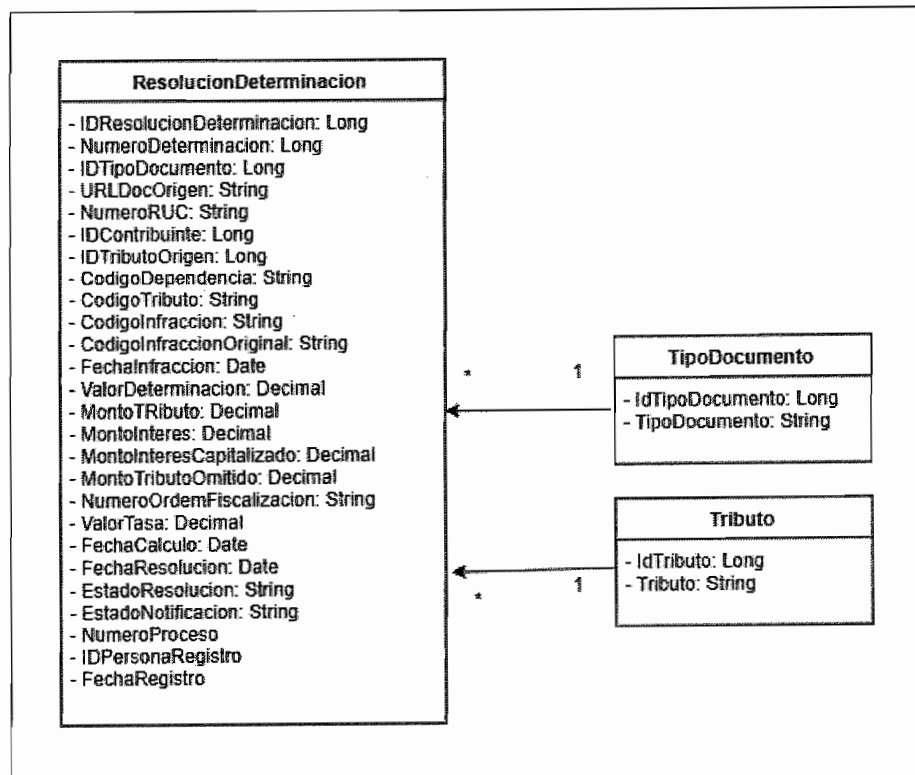



Ilustración 46 – Resoluciones de Multa.

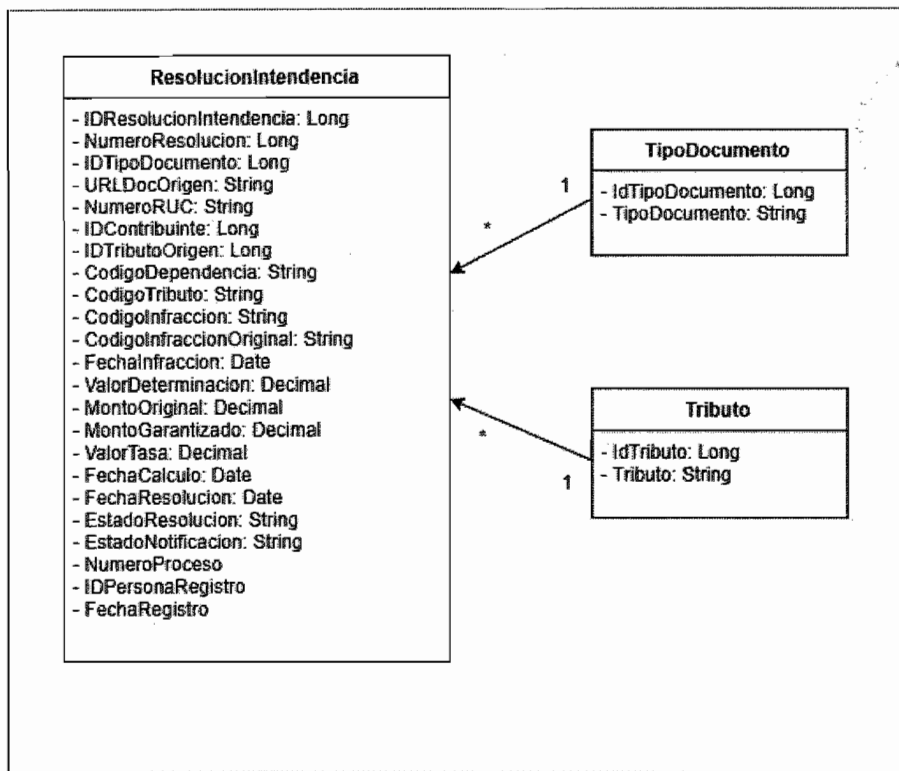

Entidad	Descripción
OrdenPago	Registros manuales de las Ordenes de Pago.
ResolucionMulta	Registros manuales de las Resoluciones de Multa
ResolucionIntendencia	Registros manuales de las Resoluciones de Intendencia

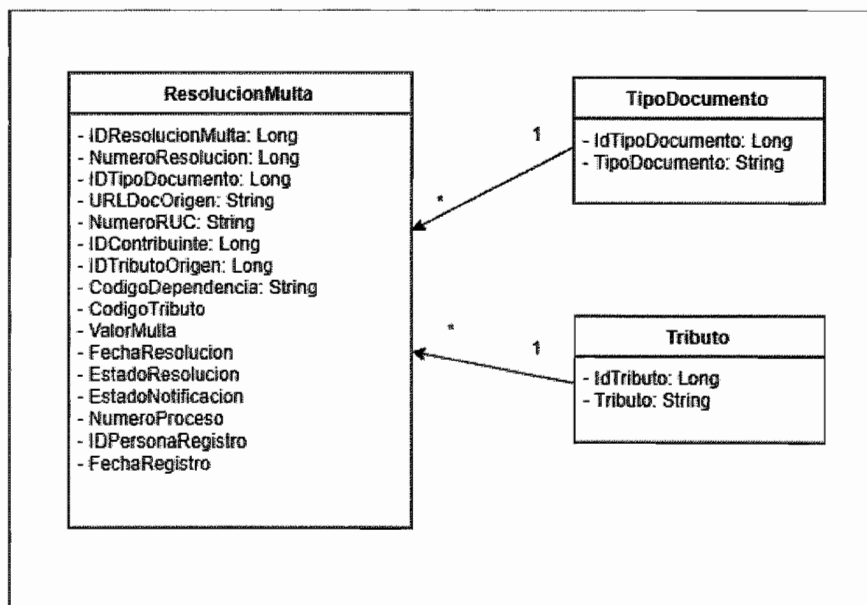



ResolucionDeterminacion	Registros manuales de Determinación
TipoDocumento	Entidad con los tipos de Documentos
Tributo	Entidad con los tipos de tributos
TipoPago	Entidad con los tipos de pagos
PagoTributo	Entidad con los montos pagados por cada tributo

## 2. DICCIONARIO DE ENTIDADES

En esta sección están relacionadas todas las entidades del modelo lógico con la finalidad de facilitar su localización en el presente documento y apoyar el desarrollo del sistema.

Módulo	Sección	Entidad
AED	AED – AGENTE EXTRACTOR DE DATOS	DatosExtraidos
AED	AED – AGENTE EXTRACTOR DE DATOS	ParamReproceso
SOLICITUD	SOLICITUD DOCUMENTO ORIGEN	DocumentoOrigen
SOLICITUD	SOLICITUD DOCUMENTO ORIGEN	Encabezado
SOLICITUD	SOLICITUD DOCUMENTO ORIGEN	Casilla
SOLICITUD	SOLICITUD DOCUMENTO ORIGEN	RegistroControl
SOLICITUD	SOLICITUD DOCUMENTO ORIGEN	DetalleDocumento
MOTOR	CONFIGURACION	DefinicionDocumentoNormalizado
MOTOR	CONFIGURACION	DefinicionCampoDN
MOTOR	CONFIGURACION	DefinicionCassillaDN
MOTOR	REGLAS DE NORMALIZACIÓN	DefinicionDocumentoNormalizado
MOTOR	REGLAS DE NORMALIZACIÓN	DefinicionCampoDN
MOTOR	REGLAS DE NORMALIZACIÓN	DefinicionCassillaDN



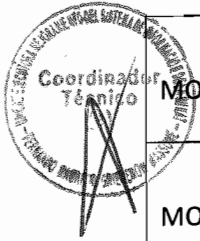

MOTOR	REGLAS DE REGISTRO DE MOVIMIENTOS EN CUENTA	DefinicionMovimiento
MOTOR	REGLAS DE REGISTRO DE MOVIMIENTOS EN CUENTA	TipoMovimiento
MOTOR	REGLAS DE REGISTRO DE MOVIMIENTOS EN CUENTA	Cuenta
MOTOR	REGLAS DE REGISTRO DE MOVIMIENTOS EN CUENTA	Impuesto
MOTOR	VALIDACION - REGLAS DE DOCUMENTO	DocumentoNormalizado
MOTOR	VALIDACION - REGLAS DE DOCUMENTO	Control
MOTOR	VALIDACION - REGLAS DE DOCUMENTO	Encabezado
MOTOR	VALIDACION - REGLAS DE DOCUMENTO	Campo
MOTOR	VALIDACION - REGLAS DE DOCUMENTO	Casilla
MOTOR	MOTOR DN	DocumentoNormalizado
MOTOR	MOTOR DN	Control
MOTOR	MOTOR DN	Encabezado
MOTOR	MOTOR DN	Campo
MOTOR	MOTOR DN	Casilla
MOTOR	CALCULO DN	DocumentoNormalizado
MOTOR	CALCULO DN	Control
MOTOR	CALCULO DN	Encabezado
MOTOR	CALCULO DN	Campo
MOTOR	CALCULO DN	Casilla
MOTOR	MOTOR LANZAMIENTO	CuentaUnica
MOTOR	MOTOR LANZAMIENTO	MovimientoCuenta



MOTOR	MOTOR LANZAMIENTO	CuentaControlRetencionesPercepcionesIsgvSujeto
MOTOR	MOTOR LANZAMIENTO	CuentaControlRenta4taCategoria
MOTOR	MOTOR LANZAMIENTO	CuentaControlPagoRenta
MOTOR	MOTOR LANZAMIENTO	CuentaControlRetencionesPercepcionesIsgvAgente
MOTOR	MOTOR LANZAMIENTO	CuentaControlRenta1raCategoria
MOTOR	MOTOR LANZAMIENTO	CuentaControlRenta5taCategoria
MOTOR	MOTOR LANZAMIENTO	CuentaControlExportacionServicios
MOTOR	MOTOR LANZAMIENTO	CuentaControlRetencionesRenta
PROCESO	EP001 – COMPENSACIONES	Tributos
PROCESO	EP001 – COMPENSACIONES	ReglaTributo
PROCESO	EP001 – COMPENSACIONES	ReglaTributoDet
PROCESO	EP001 – COMPENSACIONES	SolicitudComp
PROCESO	EP001 – COMPENSACIONES	SolicitudCompResol
PROCESO	EP001 – COMPENSACIONES	PersonSupervisor
PROCESO	EP001 – COMPENSACIONES	Consulta Solicitud Compensacion
PROCESO	EP002 – SUSPENSION	DocSuspencion
PROCESO	EP002 – SUSPENSION	DocSuspAprobacion
PROCESO	EP002 – SUSPENSION	Consulta Suspenciones
PROCESO	EP002 – SUSPENSION	PersonSupervisor
PROCESO	EP003 – AJUSTES	DocAjuste
PROCESO	EP003 – AJUSTES	DocAprobacion
PROCESO	EP003 – AJUSTES	PersonSupervisor
PROCESO	EP004 – COMUNICACIÓN DE DIFERENCIAS	ComunicacionDiferencias

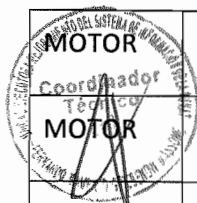



PROCESO	EP004 - COMUNICACIÓN DE DIFERENCIAS	MotivoComunic
PROCESO	EP004 - COMUNICACIÓN DE DIFERENCIAS	ComunicacionDif_RI
PROCESO	EP004 - COMUNICACIÓN DE DIFERENCIAS	PersonSupervisor
PROCESO	EP004 - COMUNICACIÓN DE DIFERENCIAS	Consulta Solicitudes Diferencias
PROCESO	EP005 - RECONOCIMIENTO DE PAGO CON ERROR	Person
PROCESO	EP005 - RECONOCIMIENTO DE PAGO CON ERROR	PersonSupervisor
PROCESO	EP005 - RECONOCIMIENTO DE PAGO CON ERROR	SolicitudReconocError
PROCESO	EP005 - RECONOCIMIENTO DE PAGO CON ERROR	ConsultaSaldoCuenta
PROCESO	EP006 - MODIFICACIÓN DE DATOS	SolicitudModificDatos
PROCESO	EP006 - MODIFICACIÓN DE DATOS	SolicitudModificDatosRI
PROCESO	EP006 - MODIFICACIÓN DE DATOS	PersonSupervisor
PROCESO	EP006 - MODIFICACIÓN DE DATOS	Consulta Solicitud Modific Datos
PROCESO	EP007 - VEREDICTOS DE RECTIFICATÓRIA	Rectificatoria
PROCESO	EP007 - VEREDICTOS DE RECTIFICATÓRIA	RectificatoriaVeredicto
PROCESO	EP007 - VEREDICTOS DE RECTIFICATÓRIA	PersonSupervisor
PROCESO	EP007 - VEREDICTOS DE RECTIFICATÓRIA	Consulta Rectificacion
PROCESO	EP008 - DEVOLUCIONES	DocDevolucion

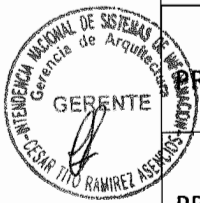

PROCESO	EP008 – DEVOLUCIONES	DocDevolAprobacion
PROCESO	EP008 – DEVOLUCIONES	PersonSupervisor
PROCESO	EP008 – DEVOLUCIONES	Consulta Devoluciones
PROCESO	EP009 - APLICAR DOCUMENTO EN CUENTA ÚNICA	CuentaUnica
PROCESO	EP009 - APLICAR DOCUMENTO EN CUENTA ÚNICA	MovimientosCuenta
PROCESO	EP010 – ERROR MATERIAL	Solicitud
PROCESO	EP010 – ERROR MATERIAL	SolicitudRI
PROCESO	EP010 – ERROR MATERIAL	TipoSolicitud
PROCESO	EP010 – ERROR MATERIAL	TipoDocumento
PROCESO	EP010 – ERROR MATERIAL	PersonSupervisor
PROCESO	EP010 – ERROR MATERIAL	Listar Solicitud Correccion Error Material Pendiente
PROCESO	EP010 – ERROR MATERIAL	Listar Tipos Documento Error Material
PROCESO	EP012 – CORRECCIÓN DE ERRORES DE CUENTA	Person
PROCESO	EP012 – CORRECCIÓN DE ERRORES DE CUENTA	PersonSupervisor
PROCESO	EP012 – CORRECCIÓN DE ERRORES DE CUENTA	PersonContribuyente
PROCESO	EP012 – CORRECCIÓN DE ERRORES DE CUENTA	RegistroProceso
PROCESO	EP013 – CONSULTAS DE CUENTA UNICA	ConsultaDocumNormalizados
PROCESO	EP013 – CONSULTAS DE CUENTA UNICA	ConsultaSaldo
PROCESO	EP013 – CONSULTAS DE CUENTA UNICA	Person
PROCESO	EP013 – CONSULTAS DE CUENTA UNICA	Dependencia





PROCESO	EP013 – CONSULTAS DE CUENTA UNICA	ContribuyenteUbic
PROCESO	EP013 – CONSULTAS DE CUENTA UNICA	Contribuyente
PROCESO	EP014 – APLICAR CUENTA DE INGRESO-DETRACCIONES	SolicitudDetracciones
PROCESO	EP014 – APLICAR CUENTA DE INGRESO-DETRACCIONES	ModalidadSolicitud
PROCESO	EP014 – APLICAR CUENTA DE INGRESO-DETRACCIONES	StatusSolicitud
PROCESO	EP014 – APLICAR CUENTA DE INGRESO-DETRACCIONES	SolicitudDetracRI
PROCESO	EP014 – APLICAR CUENTA DE INGRESO-DETRACCIONES	PersonSupervisor
PROCESO	EP014 – APLICAR CUENTA DE INGRESO-DETRACCIONES	Consulta Solicitudes de Detracciones
PROCESO	EP015 – FORMULARIOS Y DOCUMENTOS DE CUENTA ÚNICA	Consulta Documentos y Solicitudes
PROCESO	EP016 - PRESCRIPCIÓN	Solicitud
PROCESO	EP016 - PRESCRIPCIÓN	TipoSolicitud
PROCESO	EP016 - PRESCRIPCIÓN	SolicitudRI
PROCESO	EP016 - PRESCRIPCIÓN	Consulta SolicitudPrescripcion Pendientes
PROCESO	EP016 - PRESCRIPCIÓN	PersonSupervisor
PROCESO	EP018 - INCUMPLIMIENTO ENTIDADES DEL ESTADO	RegistroGeneracionArchivoSalDOS
PROCESO	EP018 - INCUMPLIMIENTO ENTIDADES DEL ESTADO	Consulta SalDOS
PROCESO	EP019 – COBRANZA ONEROSA	CriteriosCobranza
PROCESO	EP019 – COBRANZA ONEROSA	TiposDeCobranza
PROCESO	EP019 – COBRANZA ONEROSA	Lista Casos de Cobranza Onerosa





	EP021 – PRESENTAR DECLARACIÓN JURADA	CuentaUnica
	EP021 – PRESENTAR DECLARACIÓN JURADA	MovimientosCuenta
PROCESO	EP022 – EXTINCIÓN DE DEUDA	SolicitudExtincionDeuda
PROCESO	EP022 – EXTINCIÓN DE DEUDA	MotivoExtintion
PROCESO	EP022 – EXTINCIÓN DE DEUDA	ReglasExtincionDeuda
PROCESO	EP022 – EXTINCIÓN DE DEUDA	RegistroExtincionDeuda
PROCESO	EP022 – EXTINCIÓN DE DEUDA	SolicitudExtincDeudaRI
PROCESO	EP022 – EXTINCIÓN DE DEUDA	PersonSupervisor
PROCESO	EP023 – FRACCIONAMIENTO	SolicitudFraccionamDeuda
PROCESO	EP023 – FRACCIONAMIENTO	SolicitudFraccionRI
PROCESO	EP023 – FRACCIONAMIENTO	PersonSupervisor
PROCESO	EP023 – FRACCIONAMIENTO	Consulta Solicitud Fraccion Deuda
PROCESO	EP024 – REFINANCIAMIENTO	SolicitudRefinanciamiento
PROCESO	EP024 – REFINANCIAMIENTO	Modalidad
PROCESO	EP024 – REFINANCIAMIENTO	SolicitudRefinRI
PROCESO	EP024 – REFINANCIAMIENTO	Consulta Solicitud de Refinanciamiento
PROCESO	EP026 – REGISTRAR ORDENES DE PA	CuentaUnica
PROCESO	EP026 – REGISTRAR ORDENES DE PA	MovimientosCuenta
PROCESO	EP026 – REGISTRAR ORDENES DE PA	OrdenesPago
PROCESO	EP027 – REGISTRAR COMPROBANTES ELECTRÓNICOS	CuentaUnica
PROCESO	EP027 – REGISTRAR COMPROBANTES ELECTRÓNICOS	MovimientosCuenta





PROCESO	EP027 – REGISTRAR COMPROBANTES ELECTRÓNICOS	RegistroControleCarga
PROCESO	EP028 – RECEPCIONES DE PAGO	CuentaUnica
PROCESO	EP028 – RECEPCIONES DE PAGO	MovimientosCuenta
PROCESO	EP029 - LIQUIDACIÓN DE FISCALIZACIÓN	ArchivoAdjunto
PROCESO	EP029 - LIQUIDACIÓN DE FISCALIZACIÓN	ResolucionDeterminacion
PROCESO	EP029 - LIQUIDACIÓN DE FISCALIZACIÓN	TipoDocumento
PROCESO	EP029 - LIQUIDACIÓN DE FISCALIZACIÓN	Tributo
PROCESO	EP029 - LIQUIDACIÓN DE FISCALIZACIÓN	PersonSupervisor
PROCESO	EP029 - LIQUIDACIÓN DE FISCALIZACIÓN	LiquidacionEncab
PROCESO	EP029 - LIQUIDACIÓN DE FISCALIZACIÓN	LiquidacionDetal
PROCESO	EP030 - RECURSOS IMPUGNATORIOS	ArchivoAdjunto
PROCESO	EP030 - RECURSOS IMPUGNATORIOS	RecursoImpugnatorio
PROCESO	EP030 - RECURSOS IMPUGNATORIOS	TributosReclamados
PROCESO	EP030 - RECURSOS IMPUGNATORIOS	LiquidacionEncab
PROCESO	EP030 - RECURSOS IMPUGNATORIOS	LiquidacionDetal
PROCESO	EP030 - RECURSOS IMPUGNATORIOS	RecursoImpugnatorioRI
PROCESO	EP030 - RECURSOS IMPUGNATORIOS	RecursoImpugnatorioRI_Detal
PROCESO	EP035 – DESPACHO	CuentaUnica
PROCESO	EP035 – DESPACHO	MovimientosCuenta
PROCESO	EP031 - PROCESO CONCURSAL	SuspensionDeudaConcursal
PROCESO	EP031 - PROCESO CONCURSAL	DeudaSuspension
PROCESO	EP031 - PROCESO CONCURSAL	StatusSuspension
PROCESO	EP031 - PROCESO CONCURSAL	PersonSupervisor





PROCESO	EP031 - PROCESO CONCURSAL	PlanPago
PROCESO	EP031 - PROCESO CONCURSAL	PlanPagoCuota
PROCESO	EP031 - PROCESO CONCURSAL	ReformulaPlanPago
PROCESO	EP031 - PROCESO CONCURSAL	Moneda
PROCESO	EP032 – QUIEBRA JUDICIAL	CriteriosCobranza
PROCESO	EP032 – QUIEBRA JUDICIAL	TiposDeCobranza
PROCESO	EP032 – QUIEBRA JUDICIAL	QuiebraJudicialRI
PROCESO	EP032 – QUIEBRA JUDICIAL	Consulta Saldos
PROCESO	EP032 – QUIEBRA JUDICIAL	Consulta Docum Normalizados
PROCESO	EP032 – QUIEBRA JUDICIAL	Lista Cuentas de Deuda
PROCESO	EP033 – COBRANZA COACTIVA	RegistroStatusCuenta
PROCESO	EP033 – COBRANZA COACTIVA	StatusCuenta
PROCESO	EP037 – INFRACCIONES	DocInfraccion
PROCESO	EP037 – INFRACCIONES	DocInfraccionAprobacion
PROCESO	EP037 – INFRACCIONES	PersonSupervisor
PROCESO	EP037 – INFRACCIONES	ConsultaInfraccion
PROCESO	EP038 -REESTRUCTURACIÓN REORGANIZACIÓN 0	RegistroReestructuracion
PROCESO	EP038 -REESTRUCTURACIÓN REORGANIZACIÓN 0	TipoReestructuracion
PROCESO	EP038 -REESTRUCTURACIÓN REORGANIZACIÓN 0	TransfSaldoCuenta
PROCESO	EP038 -REESTRUCTURACIÓN REORGANIZACIÓN 0	MotivoReestructuracion
PROCESO	EP038 -REESTRUCTURACIÓN REORGANIZACIÓN 0	MotivoTransferencia





PROCESO	EP039 - DOCUMENTOS VALORADOS ELECTRÓNICOS	DevolucionCredito
PROCESO	EP039 - DOCUMENTOS VALORADOS ELECTRÓNICOS	TipoDocumento
PROCESO	EP039 - DOCUMENTOS VALORADOS ELECTRÓNICOS	PagoDocValorado
PROCESO	EP039 - DOCUMENTOS VALORADOS ELECTRÓNICOS	TipoDocValorado
PROCESO	EP039 - DOCUMENTOS VALORADOS ELECTRÓNICOS	TransfDocValorado
PROCESO	EP040 - REGISTRO MANUAL DE VALORES	PagoTributo
PROCESO	EP040 - REGISTRO MANUAL DE VALORES	OrdenPago
PROCESO	EP040 - REGISTRO MANUAL DE VALORES	ResolucionMulta
PROCESO	EP040 - REGISTRO MANUAL DE VALORES	ResolucionIntendencia
PROCESO	EP040 - REGISTRO MANUAL DE VALORES	ResolucionDeterminacion
PROCESO	EP040 - REGISTRO MANUAL DE VALORES	TipoDocumento
PROCESO	EP040 - REGISTRO MANUAL DE VALORES	Tributo
PROCESO	EP040 - REGISTRO MANUAL DE VALORES	TipoPago

